

Invacare® AVIVA™ FX-serien

AVIVA FX40

da **El-køretøj**
Brugsanvisning



Denne manual SKAL overdrages til slutbrugeren.
Denne manual SKAL læses FØR brug af dette produkt og gemmes til
fremtidig brug.



Yes, you can.®

©2023 Invacare Corporation

Alle rettigheder forbeholdes. Hel eller delvis gengivelse, kopiering eller ændring er forbudt uden forudgående skriftlig tilladelse fra Invacare. Varemærker er markeret med ™ og ®. Alle varemærker ejes af eller er givet i licens til Invacare Corporation eller denne virksomheds afdelinger, medmindre andet fremgår.

BraunAbility er et registreret varemærke tilhørende BraunAbility.

Indholdsfortegnelse

1 Generelt	5
1.1 Indledning	5
1.2 Symboler i denne manual	5
1.3 Overensstemmelse	6
1.3.1 Produktspecifikke standarder	6
1.4 Anvendelighed	6
1.5 Garantioplysninger	7
1.6 Forventet levetid	7
1.7 Ansvarsbegrænsninger	7
2 Sikkerhed	8
2.1 Generelle sikkerhedsbemærkninger	8
2.2 Sikkerhedsanvisninger for det elektriske system	11
2.3 Oplysninger om sikkerhed i forbindelse med elektromagnetisk interferens	13
2.4 Sikkerhedsoplysninger om køre- og friløbsindstilling	14
2.5 Sikkerhedsoplysninger om pleje og vedligeholdelse	16
2.6 Sikkerhedsoplysninger om ændringer og modificeringer af el-køretøjet	17
2.7 Sikkerhedsanvisninger for el-køretøjer med sædehejs	19
3 Produktoversigt	21
3.1 Tilsigtet brug	21
3.1.1 Produktbeskrivelse	21
3.1.2 Tilsigtet bruger	21
3.1.3 Funktionsevne	21
3.2 Typeklassificering	21
3.3 Mærkater på produktet	21
3.4 Hovedkomponenter på el-køretøjet	24
3.5 Styrebokse	25
3.6 Elbetjent sædesystem	25
4 Muligheder for anvendelse	27
4.1 Støttebæltetyper	27
4.1.1 Støttebæltetyper	27
4.1.2 Korrekt justering af støttebæltet	28
4.2 Anvendelse af stokkeholderen	28
5 Brug	29
5.1 Kørsel	29
5.2 Før der køres for første gang	29
5.3 Parkering og stilstand	29
5.3.1 Rengøring af batteriklemmer	29
5.4 Sådan kommer du ind og ud af el-køretøjet	30
5.4.1 Afmontering af standardarm-læen ved sideværts forflytning	30
5.4.2 Oplysninger om, hvordan du kommer ind og ud af el-køretøjet	30
5.4.3 Drejning af Nucleus monteringsarm til siden	31
5.4.4 Drejning af den drejelige skærholder til siden	31
5.4.5 Drejning af Hagestyringen til siden	32
5.5 Om at komme over forhindringer	32
5.5.1 Maks. forhindringshøjde	32
5.5.2 Sikkerhedsoplysninger ved forcering af forhindringer	32
5.5.3 Den rigtige måde at forcere forhindringer på	33
5.6 Kørsel op og ned ad skråninger	33
5.6.1 Kørsel på hældninger	34
5.7 Bevægelse ud over el-køretøjet	34
5.8 Anvendelse på offentlige veje	35
5.9 Skubning af el-køretøjet	35
5.9.1 Frikobling af motorer	35
6 Styresystem	37
6.1 Kontrolbeskyttelsessystem	37
6.1.1 Brug af hovedafbryder	37
6.2 Batterier	38
6.2.1 Generelle oplysninger om opladning	38
6.2.2 Generelle anvisninger for opladning	38
6.2.3 Opladning af batterier	38
6.2.4 Sådan frakobles el-køretøjet efter opladning	39

6.2.5	Opbevaring og vedligeholdelse	39
6.2.6	Anvisninger for brug af batterierne.	40
6.2.7	Transport af batterier	41
6.2.8	Generelle anvisninger for håndtering af batterierne.	41
6.2.9	Sådan håndteres beskadigede batterier korrekt.	41
7	Transport	42
7.1	Transport — Generelt information	42
7.2	Lastning af el-køretøj i køretøj.	43
7.3	Brug el-køretøjet som bilsæde.	44
7.3.1	Forankring af el-køretøjet, når det bruges som bilsæde	45
7.3.2	Fastgøring af bruger i el-køretøjet.	46
7.4	Transport af el-køretøjet uden bruger	49
7.5	Dahl Docking System	49
8	Vedligeholdelse	55
8.1	Introduktion til vedligeholdelse	55
8.2	Sikkerhedseftersyn.	55
8.2.1	Før hver brug af el-køretøj	55
8.2.2	Hver uge	56
8.2.3	Hver måned.	56
8.3	Hjul og dæk	57
8.4	Kortvarig opbevaring	58
8.5	Langvarig opbevaring.	58
8.6	Rengøring og desinficering.	59
8.6.1	Generelle sikkerhedsanvisninger	59
8.6.2	Rengøringsintervaller	60
8.6.3	Rengøring	60
8.6.4	Desinfektionsvejledning	60
9	Efter brug	61
9.1	Rekonditionering	61
9.2	Bortskaffelse	61
10	Tekniske Data	62
10.1	Tekniske specifikationer	62

11	Service	68
11.1	Udførte eftersyn	68

1 Generelt

1.1 Indledning

Denne brugsanvisning indeholder vigtige anvisninger om håndtering af produktet. Af sikkerhedsmæssige årsager, bør brugsanvisningen læses grundigt, og sikkerhedsanvisningerne følges.

Brug kun dette produkt, hvis du har læst og forstået denne manual. Søg flere råd hos en lokal terapeut, som er bekendt med din medicinske tilstand, og afklar eventuelle spørgsmål vedrørende korrekt brug og nødvendig justering med den lokale terapeut.

Bemærk, at der kan være afsnit i dette dokument, der ikke er relevante for dit produkt, eftersom dette dokument gælder for alle tilgængelige modeller (på datoen for trykning). Med mindre andet er angivet, gælder hvert afsnit i dette dokument for alle produktets modeller.

Alle modeller og konfigurationer, der er tilgængelige i dit land, kan findes i de landespecifikke salgsdokumenter.

Invacare forbeholder sig retten til at ændre produktspecifikationer uden forudgående varsel.

Før denne manual læses, skal det sikres, at det er den nyeste version. Den nyeste version findes i PDF-format på Invacares hjemmeside.

Hvis du synes, at skriftstørrelsen i det trykte dokument er svær at læse, kan du hente PDF-versionen fra hjemmesiden. PDF-versionen kan derefter skaleres på skærmen til en skriftstørrelse, der passer dig bedre.

Det er muligt at få flere oplysninger om produktet, f.eks. sikkerhedsanvisninger til produkter og tilbagekaldelser af produkter, ved at kontakte din Invacare-forhandler. Adresserne findes sidst i dette dokument.

I tilfælde af en alvorlig hændelse i forbindelse med produktet, skal du informere producenten og den relevante myndighed i dit land.

1.2 Symboler i denne manual

I denne manual anvendes symboler og signalord til angivelse af faresituationer eller u hensigtsmæssig anvendelse, som kan medføre person- eller produktskader. Se oplysningerne nedenfor for at få en definition af symbolerne.



FARE

Angiver en potentielt farlig situation, som resulterer i alvorlig kvæstelse eller dødsfald, hvis den ikke undgås.



ADVARSEL

Angiver en potentielt farlig situation, som kan resultere i alvorlig kvæstelse eller dødsfald, hvis den ikke undgås.



FORSIGTIG

Angiver en potentielt farlig situation, som kan resultere i en mindre eller lille kvæstelse, hvis den ikke undgås.



BEMÆRK

Angiver en potentielt farlig situation, som, hvis den ikke undgås, kan resultere i beskadigelse af ejendom.



Tips

Giver nyttige tips, anbefalinger og oplysninger, der sikrer en effektiv og problemfri anvendelse.



Værktøj

Identificerer værktøj, komponenter og punkter, der er nødvendige for at kunne udføre bestemte arbejdsopgaver.

Andre symboler

(Ikke relevant for alle brugsanvisninger)



Ansvarshavende i Storbritannien

Angiver, om et produkt er fremstillet i Storbritannien eller ej.



Triman

Angiver reglerne for genanvendelse og sortering i Frankrig.

1.3 Overensstemmelse

Kvalitet er afgørende for virksomhedens virke, og vi arbejder ud fra ISO 13485.

Dette produkt er CE-mærket i overensstemmelse med forordning 2017/745 om medicinsk udstyr af klasse I.

Dette produkt har UKCA-mærke i overensstemmelse med del II UK MDR 2002 klasse I (som ændret).

Vi arbejder løbende på at sikre, at virksomhedens påvirkning af miljøet, lokalt og globalt, reduceres til et minimum.

Vi anvender udelukkende materialer og komponenter, der overholder REACH-direktivet.

Vi overholder de gældende miljølovgivninger WEEE og RoHS.

1.3.1 Produktspecifikke standarder

Produktet er blevet testet og overholder EN 12184 (El-køretøj, el-scootere og tilhørende ladeapparater) og alle relaterede standarder.

Med et passende lysanlæg er produktet egnet til kørsel på offentlige veje.

Kontakt din lokale Invacare-forhandler for yderligere information om lokale standarder og bestemmelser. Adresserne findes i slutningen af dette dokument.

1.4 Anvendelighed

Et el-køretøj må kun bruges, når det er i perfekt driftsmæssig stand. I modsat fald kan brugeren bringe sig selv og andre i fare.

Nedenstående liste er ikke udtømmende. Den er kun beregnet til at vise nogle af de situationer, som kan påvirke anvendeligheden af el-køretøjet.

I visse situationer er det nødvendigt at stoppe med at bruge el-køretøjet omgående. I andre situationer kan el-køretøjet bruges til at komme hen til leverandøren.

Stop med at bruge el-køretøjet omgående, hvis dets anvendelighed er begrænset på grund af:

- uberegnelig kørsel
- bremsesvigt

Kontakt en autoriseret Invacare-leverandør omgående, hvis el-køretøjets anvendelighed er begrænset på grund af:

- svigtende eller defekt lysanlæg (hvis dette er monteret)

- at reflekserne falder af
- slidt kanttråd eller utilstrækkeligt dæktryk
- beskadigelse af armlænene (f.eks. hvis armlænets polstring er ødelagt)
- beskadigelse af benstøtterne (f.eks. hvis hælstropperne mangler eller er ødelagte)
- beskadigelse af støttebæltet
- beskadigelse af joysticket (joysticket kan ikke stilles i neutral position)
- kabler, der er beskadigede, bøjedede eller klemte eller har løsnet sig fra fikseringen
- at el-køretøjet skrider ud, når der bremses
- at el-køretøjet trækker over til den ene side under kørslen
- at der opstår eller høres usædvanlige lyde

Hvis brugeren har en fornemmelse af, at der er noget galt med el-køretøjet.

1.5 Garantioplysninger

Vi yder en producentgaranti på produktet i overensstemmelse med vores almindelige forretningsbetingelser og vilkår i de respektive lande.

Der kan kun rejses garantikrav gennem den forhandler, som produktet er købt hos.

1.6 Forventet levetid

For dette produkts vedkommende går vi ud fra en produktlevetid på fem år, så længe produktet anvendes i overensstemmelse med dets bestemmelsesmæssige brug, og så længe alle vedligeholdelses- og serviceforskrifter overholdes. Denne levetid kan yderligere forlænges, hvis

produktet behandles, serviceres, passes og anvendes omhyggeligt, og der ikke fremkommer tekniske grænser som følge af videreudviklingen inden for videnskab og teknik. Levetiden kan også afkortes betydeligt på grund af ekstrem brug og uforvarlig anvendelse. Virksomhedens definition af levetiden udgør ingen ekstra garanti.

1.7 Ansvarsbegrænsninger

Invacare påtager sig ikke ansvaret for skader, der skyldes:

- Manglende overholdelse af brugsanvisningen
- Forkert anvendelse
- Almindeligt slid
- Forkert samling eller indstilling foretaget af køber eller en tredjepart
- Tekniske ændringer
- Uautoriserede ændringer og/eller brug af uegnede reservedele

2 Sikkerhed

2.1 Generelle sikkerhedsbemærkninger



ADVARSEL!

Risiko for alvorlig kvæstelse eller materielskade

Forkert brug af dette produkt kan medføre personskade eller materiel skade.

- Hvis du ikke kan forstå advarslerne, forsigtighedshenvisningerne eller anvisningerne, bedes du kontakte en sundhedsprofessionel medarbejder eller leverandør, inden du forsøger at tage produktet i brug.
- Undlad at bruge dette produkt eller nogen former for ekstraudstyr uden først at have læst og forstået denne vejledning og andet instruktionsmateriale som f.eks. brugsanvisningen, servicemanualer eller instruktionsblade, der leveres sammen med dette produkt eller ekstraudstyret.



FARE!

Risiko for død, alvorlig kvæstelse eller beskadigelse

Tændte cigaretter, der tabes ned på et betrukket sædesystem, kan forvolde brand, hvilket kan medføre død, alvorlig kvæstelse eller materielskade. El-køretøjets passagerer er særligt udsatte for risici for dødsfald eller alvorlig kvæstelse fra en sådan brand og den deraf følgende røg, fordi de muligvis ikke er i stand til at flytte sig væk fra el-køretøjet.

- Rygning er IKKE TILLADT, mens dette el-køretøj er i brug.



ADVARSEL!

Risiko for beskadigelse, alvorlig kvæstelse eller dødsfald

Mangel på opsyn eller forkert vedligeholdelse kan medføre personskade, materiel skade eller dødsfald som følge af indtagelse af eller kvælning i dele eller materialer.

- Hold nøje opsyn med børn, kæledyr eller personer med fysiske/mentale handicap.

**ADVARSEL!****Risiko for død, alvorlig kvæstelse eller beskadigelse**

Forkert anbringelse af ledninger kan medføre fare for fald, sammenfiltring eller kvælning, der kan resultere i dødsfald, alvorlig kvæstelse eller beskadigelse.

- Sørg for, at alle ledninger er ført og fastgjort korrekt.
- Sørg for, at der ikke er nogen løkker af overskydende ledning, der stikker ud fra el-køretøjet.

**ADVARSEL!****Risiko for beskadigelse eller personskade, hvis el-køretøjet utilsigtet sættes i bevægelse**

- Sluk el-køretøjet ved indstigning og udstigning samt ved håndtering af tunge og besværlige genstande.
- Når drevet er frakoblet, er bremsen inde i drevet deaktiveret. Det anbefales derfor, at el-køretøjet kun skubbes af en ledsager på flade underlag, aldrig på skråninger. Lad aldrig el-køretøjet stå på en skråning med motorerne frakoblet. Lås altid motorerne igen straks efter skubning af el-køretøjet (se Skubning af el-køretøjet i friløbstilstand).

**ADVARSEL!****Risiko for personskade, hvis el-køretøjet køres, når brugeren evne til at betjene et køretøj er hæmmet af medicin eller alkohol**

- El-køretøjet må aldrig køres af personer, der er under påvirkning af medicin eller alkohol. Om nødvendigt skal el-køretøjet betjenes af en ledsager, der er fysisk og mentalt i stand til at betjene køretøjet.

**ADVARSEL!****Risiko for personskade ved flytning af el-køretøjet til et transportkøretøj, mens brugeren sidder i el-køretøjet**

- Det er altid bedre at flytte el-køretøjet til et andet køretøj, uden at brugeren sidder i det.
- Hvis el-køretøjet med brugeren i skal flyttes til en rampe, skal det sikres, at rampen ikke overstiger den klassificerede hældning (se *10 Tekniske Data, side 62*).
- Hvis el-køretøjet skal flyttes ved hjælp af en rampe, som overstiger den klassificerede hældning (se *10 Tekniske Data, side 62*), skal der bruges et spil. Ledsageren kan overvåge og hjælpe med flytningen fra en sikker position.
- Alternativt kan der anvendes en lift med platform. Sørg for, at den samlede vægt af el-køretøjet og brugeren ikke overstiger den maksimale tilladte samlede vægt for den lift med platformen eller det spil, som anvendes.



ADVARSEL!

Risiko for personskade, hvis el-køretøjet slukkes under kørslen, f.eks. ved tryk på Til/Fra-knappen eller ved at en ledning tages ud, da det derved standser med et hårdt ryk

- Hvis det er nødvendigt at bremse i en nødsituation, skal du blot slippe joysticket, så el-køretøjet standser (se mere i brugsanvisningen til styreboksen).



ADVARSEL!

Risiko for at falde ud af el-køretøjet

- Lad dig aldrig glide frem i sædet, bøj dig aldrig forover og ned mellem knæene, og læn dig aldrig helt tilbage ud over oversiden af ryglænet f.eks. for at række ud efter en genstand.
- Hvis der er monteret et støttebælte, skal det være korrekt indstillet, og det skal altid bruges ved anvendelse af el-køretøjet.
- Ved flytning til et andet sæde skal el-køretøjet placeres så tæt som muligt ved det nye sæde.



ADVARSEL!

Risiko for alvorlig kvæstelse eller beskadigelse

- Opbevaring eller brug af el-køretøjet i nærheden af åben ild eller brændbare produkter kan medføre alvorlig kvæstelse eller materielskade.
- Undgå at opbevare eller bruge el-køretøjet i nærheden af åben ild eller brændbare produkter.



FORSIGTIG!

Risiko for personskade, hvis den maksimalt tilladte belastning overskrides

- Den maksimalt tilladte belastning må ikke overskrides (se *10 Tekniske Data, side 62*).
- El-køretøjet er kun designet til brug af én person, hvis maksimale vægt ikke overstiger den maksimalt tilladte belastning af el-køretøjet. Brug aldrig el-køretøjet til transport af mere end én person.



FORSIGTIG!

Risiko for personskade på grund af forkeret løft eller tab af tunge komponenter

- Ved vedligeholdelse, servicearbejde eller løft af dele af dit el-køretøj skal der tages højde for vægten af de enkelte komponenter, især batterierne. Sørg for altid at indtage den rigtige løftestilling, og bed om nødvendigt om hjælp.



FORSIGTIG!

Risiko for personskade på grund af bevægelige dele

- Sørg for, at der ikke sker personskade på grund af bevægelige dele på el-køretøjet, som f.eks. hjulene eller et eventuelt monteret sædehejsmodul, især når der er børn i nærheden.

**FORSIGTIG!****Risiko for personskade på grund af varme overflader**

- El-køretøjet må ikke udsættes for direkte sollys i længere tid ad gangen. Metaldele og overflader som sæde og armlæn kan blive meget varme.

**FORSIGTIG!****Risiko for brand eller havari på grund af tilslutning af elektrisk udstyr**

- Der må ikke tilsluttes elektrisk udstyr til el-køretøjet, som ikke udtrykkeligt er godkendt af Invacare til dette formål. Få alle elektriske installationer foretaget hos den autoriserede Invacare-leverandør.

2.2 Sikkerhedsanvisninger for det elektriske system

**ADVARSEL!****Risiko for dødsfald, alvorlig kvæstelse eller beskadigelse**

- Forkert brug af el-køretøjet kan forårsage, at el-køretøjet starter med at ryge, gnistre eller brænde. Død, alvorlig kvæstelse eller beskadigelse kan være følgen af brand.
- Brug IKKE el-køretøjet til andet end det tilsigtede formål.
 - Hvis el-køretøjet starter med at ryge, gnistre eller brænde, skal brug af el-køretøjet afbrydes, og der skal søges service omgående.

**ADVARSEL!****Risiko for død eller alvorlig kvæstelse**

- Elektrisk stød kan medføre død eller alvorlig kvæstelse
- For at undgå elektrisk stød skal det kontrolleres, at stik og ledninger er uden snit og ikke er tyndslidte. Udskift omgående kabler og ledninger, der har snit og/eller er tyndslidte.

**ADVARSEL!****Risiko for død eller alvorlig kvæstelse**

- Hvis disse advarsler ikke iagttages, kan der ske elektrisk kortslutning, hvilket kan medføre død, alvorlig kvæstelse eller beskadigelse af det elektriske system.
- Det POSITIVE (+) RØDE batterikabel SKAL forbindes med den/de POSITIVE (+) batteriklemme(r). Det NEGATIVE (-) SORTE batterikabel SKAL forbindes med den/de NEGATIVE (+) batteriklemme(r).
 - Værktøj og/eller batterikabler må ALDRIG berøre BEGGE batteriklemmer samtidigt. Der kan ske elektrisk kortslutning, og der kan forekomme alvorlig kvæstelse eller beskadigelse.
 - Monter beskyttelseshætter på de positive og negative batteriklemmer.
 - Udskift straks kabler, hvor kabelisoleringen er blevet beskadiget.
 - Fjern IKKE sikring eller monteringsanordninger fra monteringskruen på det POSITIVE (+) røde batterikabel.



ADVARSEL!

Risiko for død, alvorlig kvæstelse eller beskadigelse

Elektriske komponenter, der er blevet rustne på grund af vand eller væske, kan medføre død, alvorlig kvæstelse eller beskadigelse.

- Sørg for, at elektriske komponenter udsættes mindst muligt for vand og/eller væsker.
- Elektriske komponenter, der er beskadiget af rust, SKAL udskiftes omgående.
- El-køretøjer, der ofte eksponeres til vand/væsker kan have brug for udskiftning af elektriske komponenter oftere.



ADVARSEL!

Brandfare

Tændte lamper bliver varme. Hvis du dækker lamperne til med stof (f.eks. tøj), er der risiko for, at stoffet kan blive antændt.

- Lyssystemet må ALDRIG dækkes til med stof.



ADVARSEL!

Risiko for dødsfald, alvorlig kvæstelse eller beskadigelse, når der bæres rundt på iltsystemer

Tekstiler og andre materialer, der normalt ikke brænder, antændes let og brænder med stor intensitet i luft, der er beriget med ilt.

- Kontroller dagligt iltslangen for lækager fra cylinderen til leveringsstedet, og hold den væk fra elektriske gnister og alle former for antændelseskilder.



ADVARSEL!

Risiko for kvæstelse eller beskadigelse pga. elektriske kortslutninger

Stikken på kabler, som er tilsluttet strømmodul, kan stadig være strømførende, selv når systemet er slukket.

- Kabler med tændte stifter bør tilsluttes, indespærres eller tildækkes (med ikke-ledende materialer), så de ikke er udsat for menneskelig kontakt eller materialer, der kan forårsage elektrisk kortslutning.
- Når kabler med tændte stifter skal frakobles, når f.eks. buskablet fjernes fra styreboksen af sikkerhedsmæssige årsager, skal der sørges for, at stifterne indespærres eller tildækkes (med ikke-ledende materialer).



BEMÆRK!

En fejl i det elektriske system kan give sig udtryk i en unormal funktion som f.eks. at lampen forbliver tændt, at lampen ikke lyser eller at der høres støj fra de magnetiske bremser.

- Hvis der er en fejl i systemet, skal styreboksen slukkes og derefter tændes igen.
- Hvis fejlen stadig er til stede, skal strømkilden slås fra eller fjernes. Afhængigt af el-køretøjsmodellen kan batteripakken fjernes, eller batterierne kan frakobles strømmodul. Hvis du er i tvivl om hvilket kabel, der skal afbrydes, så kontakt din forhandler.
- Kontakt forhandleren i enhver situation.

2.3 Oplysninger om sikkerhed i forbindelse med elektromagnetisk interferens

Dette el-køretøjs elektromagnetiske kompatibilitet er testet og godkendt i henhold til de internationale standarder. Elektromagnetiske felter, der genereres af f.eks. radio- eller fjernsynssendere, radiokommunikationsudstyr og mobiltelefoner, kan imidlertid påvirke el-køretøjets funktioner. Den elektronik, vi har brugt i vore el-køretøjer, kan ligeledes forårsage lettere elektromagnetiske forstyrrelser, der dog ligger under de tilladte grænseværdier. Vær derfor opmærksom på følgende forholdsregler:



ADVARSEL!

Risiko for funktionssvigt grundet elektromagnetisk interferens

- Der må ikke betjenes eller tændes for transportabelt sende- og modtageudstyr eller kommunikationsudstyr (som f.eks. radiomodtagere eller mobiltelefoner), når el-køretøjet er tændt.
- Kom ikke for tæt på kraftige radio- og fjernsynssendere.
- Skulle el-køretøjet blive sat i gang ved et tilfælde, eller skulle bremserne blive slået fra, skal el-køretøjet slukkes.
- Tilføjelse af elektrisk tilbehør / muligheder eller andre komponenter og andre former for ændringer på el-køretøjet, kan gøre det mere modtageligt for elektromagnetisk interferens. Vær opmærksom på, at der ikke findes nogen effektiv måde at konstatere virkningen af sådanne ændringer på el-køretøjets samlede påvirkelighed.
- Hvis el-køretøjet foretager uventede bevægelser, eller hvis bremserne slås fra, skal der gives besked til el-køretøjsproducenten.

2.4 Sikkerhedsoplysninger om køre- og friløbsindstilling



FARE!

Risiko for død, alvorlig kvæstelse eller beskadigelse

Hvis joysticket ikke fungerer korrekt, kan der forekomme utilsigtede/uberegnelige bevægelser, som kan medføre død, alvorlig kvæstelse eller beskadigelse.

- Hvis der forekommer utilsigtede/uberegnelige bevægelser, skal el-køretøjet standses omgående, og der skal tilkaldes en uddannet tekniker.



ADVARSEL!

Risiko for alvorlig kvæstelse eller beskadigelse
Forkert placering, når brugeren læner eller bøjer sig frem, kan bewirke, at el-køretøjet tipper fremad, hvilket kan medføre alvorlig kvæstelse eller beskadigelse

- For at sikre, at dit el-køretøj er stabilt og fungerer korrekt, er det vigtigt, at du altid holder den rigtige balance. Dit el-køretøj er bygget til at blive stående stabilt under almindelige daglige aktiviteter, så længe du IKKE flytter dig ud over tyngdepunktet.
- Læn dig IKKE længere fremad i el-køretøjet end længden af armlænene.
- Forsøg IKKE at nå genstande, hvis du skal bevæge dig fremad i sædet for at nå dem, og forsøg IKKE at samle dem op fra gulvet ved at række ned imellem knæene.



ADVARSEL!

Risiko for havari under ugunstige vejrforhold, f.eks. ekstrem kulde, i et afsides liggende område

- For brugere med meget begrænset mobilitet anbefales det IKKE at forsøge at køre ud under ugunstige vejrforhold uden en ledsager.

**ADVARSEL!****Skaderisiko, hvis el-køretøjet vælter**

- Kør kun på stigninger og skråninger, som ikke er mere stejle end den maksimale tilladte sikre hældning (se *10 Tekniske Data, side 62*).
- Stil altid ryglænet på sædet eller sædetilt tilbage i opret position, før der køres op ad skråninger. Vi anbefaler, at ryglæn og evt. monteret sædetilt lænes let bagud, før der køres ned ad skråninger.
- Kør aldrig ned ad bakke med mere end maks. 2/3 af tophastigheden. Undgå at bremse pludseligt eller øge hastigheden på skråninger.
- Undgå så vidt overhovedet muligt at køre på våde, glatte, isbelagte eller fedtede underlag (som f.eks. sne, grus, is osv.), hvor der er risiko for, at du mister herredømmet over el-køretøjet, især på skråninger. Dette gælder også for visse træoverflader, der er malet eller behandlet på anden måde. Hvis det er uundgåeligt at køre på disse underlag, skal du altid køre langsomt og med største forsigtighed.
- Forsøg aldrig at forcere en forhindring, når du kører op eller ned ad en skråning.

**ADVARSEL!****Skaderisiko, hvis el-køretøjet vælter (fortsat)**

- Forsøg aldrig at køre op ad eller ned ad trapper med dit el-køretøj.
- Vær altid opmærksom på den maksimale forhindringshøjde ved forcering af forhindringer (se *10 Tekniske Data, side 62* og oplysningerne om forcering af forhindringer i *5.5 Om at komme over forhindringer, side 32*).
- Undgå at ændre dit tyngdepunkt og undgå pludselige joystickbevægelser og retningsændringer, når el-køretøjet er i bevægelse.
- Brug aldrig el-køretøjet til transport af mere end én person.
- Den samlede maksimale tilladte belastning eller den maksimale belastning pr. aksel må ikke overskrides (se *10 Tekniske Data, side 62*).
- Bemærk, at el-køretøjet bremser eller accelererer, hvis du ændrer køremodus, mens el-køretøjet er i bevægelse.

**ADVARSEL!****Der er risiko for kvæstelse, hvis din fod glider af fodstøtten og bliver fanget under el-køretøjet, når det er i bevægelse.**

- Sørg altid for, at dine fødder er placeret sikkert på fodpladerne og peger lige frem, og at begge benstøtter er låst korrekt på plads, før du kører el-køretøjet.



ADVARSEL!

Skaderisiko, hvis du støder ind i en forhindring, mens du kører igennem snævre passager som f.eks. døråbninger og indgange

- Kør igennem snævre passager i den laveste køremodus, og udvis forsigtighed.



ADVARSEL!

Risiko for personskade

Hvis dit el-køretøj er udstyret med løftbare benstøtter, er der risiko for personskade eller beskadigelse af el-køretøjet, hvis du kører el-køretøjet med løftede benstøtter.

- For at undgå uønsket ændring af el-køretøjets tyngdepunkt fremover (især ved kørsel ned ad bakke) og for at undgå beskadigelse af el-køretøjet skal løftbare benstøtter altid være sænket under normal kørsel.



ADVARSEL!

Der er risiko for at vælte, hvis antitipperne fjernes, beskadiges eller placeres i en anden position end fabriksindstillingen.

- Antitipperne må KUN fjernes i forbindelse med adskillelse af el-køretøjet med henblik på transport i en bil eller opbevaring.
- Antitipperne skal altid være monteret, når el-køretøjet er i brug.



ADVARSEL!

Risiko for at tippe

Antitip er kun effektive på et fast underlag. De synker ned på blødt underlag som græs, sne eller mudder, hvis el-køretøjet hviler på dem. De mister deres virkning, og el-køretøjet kan vælte.

- Kør altid meget forsigtigt på blødt underlag, især hvis du kører op eller ned ad bakke. Vær her ekstra opmærksom på el-køretøjets stabilitet, mens du kører.

2.5 Sikkerhedsoplysninger om pleje og vedligeholdelse



ADVARSEL!

Risiko for død, alvorlig kvæstelse eller beskadigelse

Forkert reparation og/eller service af dette el-køretøj udført af brugere/plejere eller ikke-uddannede serviceteknikere kan medføre dødsfald, alvorlig kvæstelse eller beskadigelse.

- Forsøg IKKE at udføre vedligeholdelsesarbejde, der ikke er beskrevet i denne brugsanvisning. En sådan reparation og/eller service SKAL foretages af en uddannet servicetekniker. Kontakt en leverandør eller en Invacare-servicetekniker.

**FORSIGTIG!**

Ved utilstrækkelig vedligeholdelse er der risiko for ulykker og for, at garantien bliver ugyldig.

- Af sikkerhedsmæssige årsager og for at forebygge ulykker, der er opstået på grund af uopdaget slitage, er det vigtigt, at der foretages eftersyn af dette el-køretøj en gang årligt under normale driftsbetingelser (se plan for eftersyn i serviceanvisningerne).
- Under vanskelige driftsbetingelser, f.eks. daglig kørsel på stejle skrån timer, eller ved anvendelse i plejesektoren med hyppigt skiftende brugere af el-køretøjet er det hensigtsmæssigt at foretage mellemliggende kontroller af bremses, tilbehør / muligheder og understel.
- Hvis el-køretøjet skal anvendes på offentlige veje, er det førerens ansvar at sikre, at køretøjet er i driftssikker stand. Ved utilstrækkelig eller manglende pleje og vedligeholdelse af el-køretøjet begrænses producentens ansvar.

2.6 Sikkerhedsoplysninger om ændringer og modificeringer af el-køretøjet

**ADVARSEL!**

Risiko for alvorlig kvæstelse eller beskadigelse

Anvendelse af forkerte eller ukorrekte udskiftningsdele (servicedele) kan medføre personska de eller beskadigelse.

- Udskiftningsdele SKAL være lige så gode som originale Invacare-dele.
- Angiv altid el-køretøjets serienummer for at sikre, at de rigtige udskiftningsdele bestilles.

**FORSIGTIG!**

Risiko for personska de og beskadigelse af el-køretøjet på grund af ikke-godkendte komponenter og tilbehør / muligheder

Sædesystemer, tilføjelser og tilbehør / muligheder, som ikke er godkendt af Invacare til brug sammen med dette el-køretøj, kan påvirke stabiliteten og øge risikoen for at tippe.

- Der må kun bruges sædesystemer, tilføjelser og tilbehør / muligheder, som er godkendt af Invacare til dette el-køretøj.

Sædesystemer, som ikke er godkendt af Invacare til brug sammen med dette el-køretøj, opfylder under visse omstændigheder ikke de gældende standarder og kan øge brændbarheden og risikoen for hudirritationer.

- Der må kun bruges sædesystemer, som er godkendt af Invacare til dette el-køretøj.



FORSIGTIG!

Risiko for personskade og beskadigelse af el-køretøjet på grund af ikke-godkendte komponenter og tilbehør / muligheder

Elektriske og elektroniske komponenter, som ikke er godkendt af Invacare til brug sammen med dette el-køretøj, kan forårsage brandfare og beskadigelse på grund af elektromagnetiske forstyrrelser.

- Der må kun bruges elektriske og elektroniske komponenter, som er godkendt af Invacare til dette el-køretøj.

Batterier, som ikke er godkendt af Invacare til brug sammen med dette el-køretøj, kan forårsage kemiske forbrændinger.

- Der må kun bruges batterier, som er godkendt af Invacare til dette el-køretøj.



FORSIGTIG!

Der er risiko for personskade og beskadigelse af el-køretøjet, hvis der anvendes ikke-godkendte ryglæn

Hvis der anvendes et eftermonteret ryglæn, som ikke er godkendt af Invacare til brug sammen med dette el-køretøj, kan røret til ryglænet blive overbelastet og dermed øge risikoen for personskade og beskadigelse af el-køretøjet.

- Kontakt Invacare-specialleverandøren, som kan foretage risikoanalyser, beregninger, stabilitetskontroller osv., for at sikre, at ryglænet er sikkert at bruge.



CE-mærkning af el-køretøjet

- Overensstemmelsesvurderingen/CE-mærkningen blev udført i henhold til de respektive gældende forordninger og gælder kun for det komplette produkt.
- CE-mærkningen bliver ugyldig, hvis der udskiftes med eller tilføjes komponenter eller tilbehør / muligheder, som ikke er godkendt til dette produkt af Invacare.
- I givet fald er den virksomhed, der tilføjer eller erstatter komponenterne eller tilbehøret / muligheder, ansvarlig for overensstemmelsesvurderingen/CE-mærkningen eller for registrering af el-køretøjet som et specielt design samt for den relevante dokumentation.



Vigtig information om vedligeholdelsesværktøjer

- Noget af det vedligeholdelsesarbejde, som er beskrevet i denne brugsanvisning og uden problemer kan udføres af brugeren, kræver anvendelse af bestemt værktøj til korrekt udførelse af arbejdet. Hvis du ikke har adgang til det korrekte værktøj, fraråder vi, at du prøver at udføre det pågældende arbejde. I givet fald anbefaler vi på det kraftigste, at du kontakter et autoriseret specialværksted.

2.7 Sikkerhedsanvisninger for el-køretøjer med sædehejs



ADVARSEL!

Risiko for personskade på grund af bevægelige dele

- Lad aldrig genstande komme i klemme i området under et hævet sædehejs.
- Sørg for, at der ikke er nogen personer, der kommer til skade ved at placere hænder, fødder eller andre kroksdele under det løftede sæde.
- Hvis det ikke er muligt at komme til at se ind under sædet, f.eks. på grund af begrænset plads til at manøvrere på, skal el-køretøjet drejes én gang omkring sin egen aksel, inden sædet sænkes. Dette giver mulighed for at sikre, at der ikke befinder sig personer i fareområdet.



FORSIGTIG!

Risiko for fejlfunktion i sædehejsmodulet

- Efterse sædehejsmodulet med jævne mellemrum for at sikre, at der ikke er nogen fremmedlegemer eller synlige skader, og at de elektriske stik er sat godt ind i deres kontakter.



FORSIGTIG!

Skader på el-køretøjet forårsaget af ensidet belastning på sædehejsøjlen

- Ensidet belastning opstår, hvis sædet hæves og/eller tiltes. Stil altid sædets ryglæn tilbage i oprejst position, og sæt sædetilt tilbage i vandret position, før der køres op ad skråninger. Udsæt aldrig sædehejsøjlen for kontinuerlig ensidet belastning. Sædets hæve- og tilt-funktion bør kun anvendes til hvilepositioner.



FORSIGTIG!

Risiko for personskade, hvis el-køretøjet tipper

- Den maksimalt tilladte belastning må aldrig overskrides (se kapitel 10 *Tekniske Data, side 62*).
- Undgå farlige køresituationer, når sædehejsset er i hævet position, f.eks. ved at forsøge at forcere forhindringer som kantsten eller at køre op ad eller ned ad stejle skråninger.
- Man må aldrig læne sig ud af sædet, når sædehejsset er hævet.
- Efterse sædehejsmodulet mindst én gang om måneden for at sikre, at den automatiske hastighedsreduktionsfunktion, der reducerer el-køretøjets hastighed, når sædehejsset er hævet, fungerer korrekt (se kapitlet *Eldrevet sædesystem*). Underret den autoriserede leverandør med det samme, hvis det ikke fungerer korrekt.



Vigtige oplysninger vedrørende hastighedsreduktion med hævet sædehejs

– Hvis sædehejset er blevet hævet til at være over et bestemt punkt, reducerer køreelektronikken el-køretøjets hastighed væsentligt. Hvis hastighedsreduktion er aktiveret, kan køremodus kun bruges til at udføre mindre bevægelser med el-køretøjet, ikke til almindelig kørsel. For at kunne køre normalt skal sædehejset sænkes, indtil hastighedsreduktionen er blevet deaktiveret igen. Se kapitlet *Eldrebet sædesystem* for at få flere oplysninger.

3 Produktoversigt

3.1 Tilsigtet brug

3.1.1 Produktbeskrivelse

AVIVA FRX er et forhjulstrukket el-køretøj, der kan indstilles med en lang række konfigurationer.

AVIVA FX40 er udstyret med et 120 A-powermodul og et 73,5 Ah-batteri som standard. AVIVA FX40 har også tilgængelige eldrevene sædefunktioner.

3.1.2 Tilsigtet bruger

Dette el-køretøj blev designet til voksne og unge mennesker med nedsat evne til at gå, men som stadig i kraft af deres synsevne, samt fysiske og mentale tilstand kan betjene en elektrisk mobilitetsenhed.

3.1.3 Funktionsevne

Brug af el-køretøj anbefales ved følgende indikationer:

- Manglende evne eller meget nedsat evne til at gå inden for mulighederne givet af en grundlæggende bevægeevne inden for ens egne fire vægge.
- Behovet for at forlade hjemmet for at få noget frisk luft på en kort spadseretur eller for at komme hen til steder i umiddelbar nærhed af hjemmet, hvor almindelige dagligdagsøremål ordnes.

Det tilrådes, at el-køretøjer til brug indendørs og udendørs er tilgængelige i tilfælde, hvor anvendelse af manuelt betjente kørestole ikke længere er mulig som følge af funktionsnedsættelsens omfang, men hvor korrekt betjening af en elektrisk drevet enhed stadig lader sig gøre.

1666859-A

Kontraindikationer

Der er ingen kendte kontraindikationer.

3.2 Typeklassificering

Dette el-køretøj er blevet klassificeret som et **el-køretøj i klasse B** (til indendørs og udendørs brug) i overensstemmelse med DS/EN 12184. Det er derfor tilstrækkeligt kompakt og manøvreedygtigt til indendørs brug, men kan også forcere forhindringer udendørs.

3.3 Mærkater på produktet

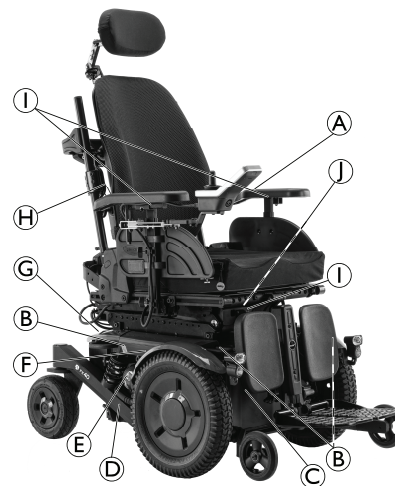



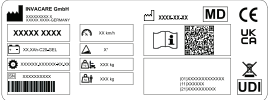

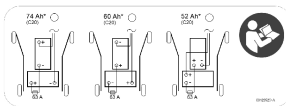



Fig. 3-1

A		<p>Hvis el-køretøjet er udstyret med et bord, er det meget vigtigt, at dette fjernes og opbevares sikkert, når el-køretøjet transporteres i bil.</p>
B	<p>Angivelse af fastgørelsespunkter for og bag:</p>  <p>ISO 7176-19</p>	<p>Hvis symbolet vises på en mærkat i en klar gul farve, er fastgørelsespunktet egnet til fastgørelse af el-køretøjet i en bil, hvor det anvendes som bilsæde.</p>
C	 <p>ISO 7176-19</p>	<p>Advarsel om at el-køretøjet ikke må anvendes som bilsæde</p> <p>Dette el-køretøj opfylder ikke kravene i ISO 7176-19.</p>
D		<p>Produktmærkat til højre på chassiset</p> <p>Se nedenfor for flere oplysninger.</p>







E		<p>Angivelse af frikoblingshåndtagets position ved kørsel og skubning (kun højre side vist på billedet).</p> <p>Se nedenfor for flere oplysninger.</p>
F		<p>Advarsel vedrørende anvendelse af sædehejset.</p> <p>Se nedenfor for flere oplysninger.</p>
G		<p>Mærkat med batteriets ledningsdiagram</p>
H		<p>Indikation om ikke at belaste ryglænet med mere end 6 kg.</p>



①		<p>Angivelse af punkter med klemrisiko, der kan forekomme på el-køretøjet.</p>
①		<p>Angivelse af afbryderkontaktens tænd/sluk-position (på venstre side af el-køretøjet).</p> <p>Se nedenfor for flere oplysninger.</p>

Forklaring af symboler på mærkater

	Producent
	Fremstillingsdato
	Overholdelse af EU-krav
	UK-overensstemmelse vurderet
	Medicinsk udstyr
	Serienummer

	WEEE-overensstemmelse
	Identifikation af unik enhed
	Batteritype
	Fabriksindstilling
	Maksimal hastighed
	Nominel hældning
	Egenvægt
	Maks. brugervægt
	Læs brugsanvisningen
	QR-koden indeholder link til brugsanvisning
	Læn dig ikke ud, når sædehejset løftes!
	Kør ikke op og ned ad hældninger med sædehejset løftet!

	Sørg for, at ingen kropsdele kommer ind under et løftet sæde!
	Kør aldrig med to personer!
	Kør aldrig på ujævnt underlag, når sædehejset er løftet!
	<p>Dette symbol angiver frikoblingshåndtagets position ved "Kørsel". I denne position er motoren koblet til, og motorbremserne er aktiveret. Du kan køre el-køretøjet.</p> <ul style="list-style-type: none"> Bemærk, at begge motorer altid skal være tilkoblet til kørsel.
	<p>Dette symbol angiver frikoblingshåndtagets position ved "Skubning". I denne position er motoren koblet fra, og motorbremserne er ikke aktiveret. El-køretøjet kan skubbes af en ledsager, og hjulene drejer frit.</p> <ul style="list-style-type: none"> Bemærk, at styreboksen skal være slukket. Se også oplysningerne i afsnit 5.9 <i>Skubning af el-køretøjet</i>, side 35.
	Dette symbol angiver slukket position for afbryderkontakten. I denne position er batterikilden isoleret, og el-køretøjet kan ikke betjenes eller oplades.

	Dette symbol angiver tændt position for afbryderkontakten. I denne position er batterikilden tilsluttet, og el-køretøjet kan betjenes eller oplades.
	Dette symbol angiver afbryderen.
	Læs brugsanvisningen. Dette symbol vises på flere forskellige mærkater og positioner.

3.4 Hovedkomponenter på el-køretøjet

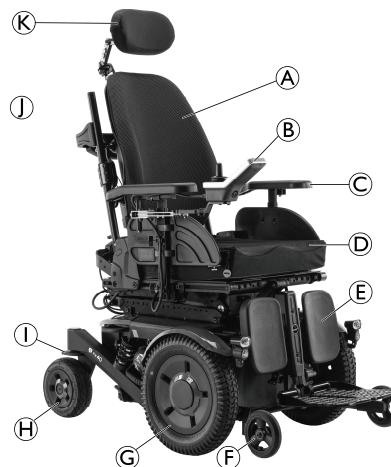

Fig. 3-2

- Ⓐ Rygpølstring
- Ⓑ Styreboks

- © Armlæn
- Ⓓ Sædepude
- Ⓔ Benstøtte
- Ⓕ Antitip
- Ⓖ Drivhjul
- Ⓗ Svinghjul
- Ⓛ Svinghjulsgaffel
- Ⓜ Skubbehåndtag (ikke vist)
- Ⓚ Hovedstøtte

3.5 Styrebokse

Dit el-køretøj kan være udstyret med én af flere forskellige styrebokse. Du kan finde flere oplysninger om de forskellige funktioner, og hvordan du betjener et bestemt styreboks, i den tilhørende brugsanvisning (vedlagt).

3.6 Elbetjent sædesystem

Den eldrevne sædesystem betjenes via styreboks (eller kontaktboks). Se brugsanvisningen til styreboksen for at få yderligere oplysninger.

Det eldrevne sædesystem kan omfatte følgende funktioner, afhængigt af de monterede moduler:

- Kip/tilt
- Rygkip
- Kip/tilt og sædehejs
- Kip/tilt, rygkip og sædehejs

- Elektrisk eleverbar centerbenstøtte
- Elektrisk eleverbar sidehængte benstøtter



Oplysninger om betjening af sædehejsset ved temperaturer under 0 °C

- Invacares el-køretøjer er udstyret med sikkerhedsmekanismer, der forhindrer overbelastning af de elektroniske komponenter. Ved betjeningstemperaturer under frysepunktet kan dette især medføre, at sædehejssets aktuator lukker ned efter ca. 1 sekunds driftstid.
- Sædehejsset kan hæves og sænkes gradvist ved at betjene joysticket gentagne gange. I mange tilfælde genererer det tilstrækkelig varme til, at aktuatoren kan fungere normalt.



Hastighedsbegrænsning

Hastighedsbegrænsningen reagerer på forskellige måder afhængigt af el-køretøjets konfiguration.

- Enten er sædehejset udstyret med sensorer, der reducerer el-køretøjets hastighed, så snart sædehejset hæves over et bestemt punkt.
- Eller også vælges der automatisk et reduceret køretrin (en gennemtvunget profil), hvis hastighedsbegrænsningen er aktiveret. Se brugsanvisningen til styreboksen for at få yderligere oplysninger.
- Hastighedsbegrænsning foretages for at garantere el-køretøjets stabilitet og for at undgå personskade og materiel skade på el-køretøjet.
- For at indstille den normale hastighed igen skal sædehejset sænkes, indtil den gennemtvungne profil eller hastighedsbegrænsning bliver deaktiveret.
- Hvis el-køretøjet er udstyret med et hagestyringssystem, reagerer det anderledes på en gennemtvunget profil. Se brugsanvisningen til hagestyringssystemet for at få flere oplysninger.



FORSIGTIG!

Risiko for at tippe, hvis sensorerne til sænkning af hastigheden svigter, når sædehejset hæves

- Hvis det konstateres, at hastighedsreduktionsfunktionen ikke fungerer, når sædehejset hæves, må der ikke køres med sædehejset hævet, og en autoriseret Invacare-leverandør skal kontaktes omgående.

4 Muligheder for anvendelse

4.1 Støttebæltetyper

Et støttebælte er ekstraudstyr, som enten kan fastgøres på el-køretøjet fra fabrikken eller kan eftermonteres af specialistleverandøren. Hvis der er fastgjort et støttebælte på el-køretøjet, vil specialistleverandøren have informeret om montering og brug.

Støttebæltet bruges til at hjælpe brugeren af el-køretøjet med at bevare en optimal siddestilling. Når bæltet bruges korrekt, hjælpes brugeren med at sidde sikkert, komfortabelt og korrekt i el-køretøjet, især brugere, der ikke har god balance, mens de sidder i el-køretøjet.

 Vi anbefaler, at støttebæltet bruges, hver gang el-køretøjet benyttes.

4.1.1 Støttebæltetyper

El-køretøjet kan udstyres med følgende støttebæltetyper fra fabrikken. Hvis dit el-køretøj er udstyret med et andet bælte end anført nedenfor, skal du kontrollere, at du har modtaget producentens dokumentation vedrørende korrekt montering og brug.

Bælte med metalspænde – kan indstilles i begge sider



Bæltet kan indstilles i begge sider. Det betyder, at spændet kan placeres i midten.

1666859-A

Bælte med plastikspænde, kan indstilles i begge sider



Bæltet kan indstilles i begge sider. Det betyder, at spændet kan placeres i midten.

Bælte (4-punkts) med metalspænde, kan indstilles i begge sider

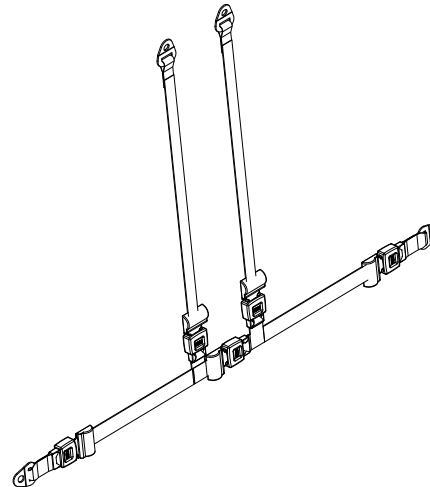

Bæltet kan indstilles i begge sider. Det sikrer, at spændet altid er placeret i midten.

4.1.2 Korrekt justering af støttebæltet



Bæltet skal sidde tæt nok til at sikre, at brugeren sidder komfortabelt, og at brugerens krop er anbragt i den korrekte siddestilling.

1. Sørg for at sidde korrekt, hvilket vil sige, at man skal sidde helt tilbage i sædet med bækkenet oprejst og så symmetrisk som muligt – det må ikke være placeret fremad, til siden eller på kanten af sædet.
2. Placer støttebæltet, så hofteknoglerne nemt kan mærkes over bæltet.
3. Juster bæltets længde ved hjælp af et af de indstillingshjælpemidler, der er beskrevet ovenfor. Bæltet skal justeres, så det er muligt at have en flad hånd mellem bæltet og kroppen.
4. Spændet skal placeres så centralt som muligt. Når dette gøres, skal justeringerne foretages i begge sider i så høj grad som muligt.
5. Efterse bæltet hver uge for at sikre, at det stadig er i god stand, at det ikke har skader eller slitage, og at det er fastgjort korrekt på el-køretøjet. Hvis bæltet kun er fastspændt med en skruetilslutning, skal det sikres, at tilslutningen ikke har løsnet sig eller er gået op. Der findes flere oplysninger om vedligeholdelse af bæltet i servicemanualen, der fås hos Invacare.

4.2 Anvendelse af stokkeholderen

Hvis dit el-køretøj er udstyret med en stokkeholder, kan denne anvendes til sikker transport af stokke eller krykker.

Stokkeholderen består af en plastbeholder (nederst) og en krog- og ringlukning (øverst).



FORSIGTIG!

Risiko for kvæstelser

En stok eller krykker, der ikke er fastgjort i forbindelse med transport, men f.eks. ligger løst i skødet på brugeren, kan medføre personskafe for brugeren eller andre personer.

– Stokke eller krykker skal altid fastgøres ved hjælp af en stokkeholder i forbindelse med transport.

1. Åbn den øverste krog- og ringlukning.
2. Stil den nederste del af stokken eller krykkerne i beholderen forned.
3. Stokken eller krykkerne kan fastgøres i det øverste område ved hjælp af krog- og ringlukningen.

5 Brug

5.1 Kørsel



Den maksimale belastning, som nævnes i de tekniske data, fortæller kun, at systemet i alt er konstrueret til denne vægt. Men det betyder ikke, at man uden videre kan sætte en person med denne kropsvægt i el-køretøjet. Her er det nødvendigt at tage hensyn til kropsproportionerne, som f.eks. højde, vægtfordeling, maveomfang, ben- og lægomfang og sædedybde. Disse faktorer har stærk indflydelse på køreegenskaberne som vippe stabilitet og vejgreb. Det er specielt vigtigt at overholde de tilladte akselbelastninger (se kapitel 10 *Tekniske Data, side 62*)! Det kan være nødvendigt at foretage tilpasninger i sædesystemet.

5.2 Før der køres for første gang

Før du kører din første tur, skal du gøre dig fortrolig med betjeningen af el-køretøjet og med alle betjeningselementer. Tag dig god tid til at teste alle funktioner og køretilstande.



Hvis der er monteret et hoftebælte, skal det sikres, at den er indstillet korrekt, og at den altid bruges, når el-køretøjet anvendes.

Behagelig siddeposition = sikker kørsel

Før hver tur skal du kontrollere, at:

- Du nemt kan nå alle betjeningselementer.
- Batteriet er tilstrækkeligt opladet til den afstand, du agter at køre.

- Hoftebæltet (hvis det er monteret) er i perfekt stand.
- Førerspejlet (hvis det er monteret) er justeret, så du altid kan se bagud uden at skulle læne dig fremad eller skifte siddeposition.

5.3 Parkering og stilstand

Når du parkerer el-køretøjet, eller hvis el-køretøjet holder stille i en længere periode:

1. Sluk for el-køretøjets strømsystem (ON-/OFF-knap).

5.3.1 Rengøring af batteriklemmer



ADVARSEL!

- De fleste batterier sælges ikke med anvisninger. Der er dog ofte angivet advarsler på celledåg. Læs dem omhyggeligt.
- Sørg for, at væsken i batteriet IKKE kommer i berøring med hud, tøj eller andre ejendele. Det er en form for syre, som kan give sundhedsskadelige eller ødelæggende brandsår. Hvis væsken rører ved din hud, skal du STRAKS vaske området grundigt med koldt vand. I alvorlige tilfælde, eller ved øjenkontakt, skal du STRAKS søge lægehjælp.

1. Undersøg batteriklemmerne for rust.
2. Kontrollér, at plastikhætterne er på plads over battericellehullerne.

3. Rengør terminalerne ved hjælp af et værktøj til rengøring af batterier, en stålborste eller slibepapir i mediumkvalitet.

 Ved afslutning skal områderne være skinnende, ikke matte.

4. Støv forsigtigt alle metalpartiklerne af.

5.4 Sådan kommer du ind og ud af el-køretøjet

- ! – Armlænet skal fjernes eller svinges op, så det er muligt at komme ind eller ud af el-køretøjet fra siden.

5.4.1 Afmontering af standardarmlæn ved sideværts forflytning

 Dette kapitel handler om standardarmlæn. Du kan finde flere oplysninger om andre armlæn i brugsanvisningen for sædesystemet.

Afhængigt af hvilken version der er tale om, fastgøres armlænet med en af disse fastgørelsesmuligheder:

- Spændegreb
- Fingerskrue
- Låsestift
- Låseskrue

Grafikken nedenfor viser et eksempel.

Afhængigt af hvilken side styreboksen er installeret på, skal du frakoble styrebokskablet, før du fjerner armlænet.

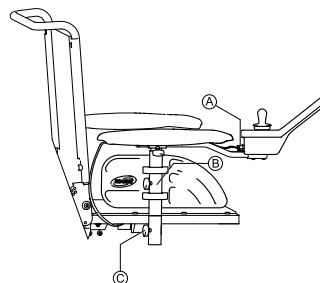

Fig. 5-1

1. Træk stikket **A** på styrebokskablet ud for at frakoble styreboksen.
2. Fjern om nødvendigt styrebokskablet fra klemmen **B**.
3. Løsn fastgørelseselementet **C**.
4. Tag armlænet ud af holderen.

5.4.2 Oplysninger om, hvordan du kommer ind og ud af el-køretøjet

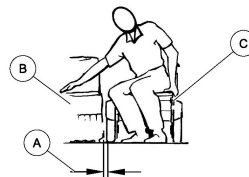

Fig. 5-2

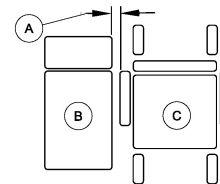

Fig. 5-3

**ADVARSEL!****Risiko for alvorlig kvæstelse eller beskadigelse**

Forkerte forflytningsteknikker kan medføre alvorlig kvæstelse eller beskadigelse

- Kontakt en behandler for at få oplysning om korrekte forflytningsteknikker til den pågældende bruger og el-køretøj, før du forsøger at forflytte en bruger.
- Følg nedenstående anvisninger.



Hvis du ikke har kræfter nok, bør du bede andre om hjælp. Brug eventuelt et glidebræt eller lift.

1. Reducer mellemrummet mellem flytningsoverfladen **Ⓑ** og sædet på el-køretøjet **Ⓒ** til minimumsafstanden **Ⓐ**, som kræves for at kunne foretage flytningen. Dette skal eventuelt foretages af en ledsager.
2. Anbring svinghjulene parallelt med drivhjulene for at forbedre stabiliteten under forflytningen.
3. Sluk altid for el-køretøjet.
4. Lås altid både motorlåse/koblinger og eventuelle frihjulsnav for at forhindre, at hjulene kan bevæge sig.
5. Afhængigt af armlænstypen på dit el-køretøj skal armlænet afmonteres eller svinges op.
6. Lad dig nu glide på plads i eller ud af el-køretøjet.

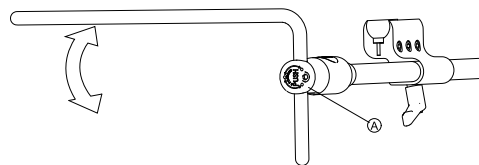
5.4.3 Drejning af Nucleus monteringsarm til siden

1. Tryk på knappen **Ⓐ**, og drej Nucleus op eller ned.

5.4.4 Drejning af den drejelige skærmholder til siden

Den drejelige skærmholder låses kun på plads, når den drejes til dens standardposition.

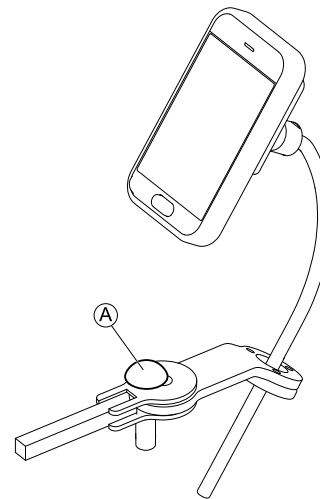

1. Tryk på fingerskruen **Ⓐ**, og drej skærmholderen til siden.

5.4.5 Drejning af Hagestyringen til siden

1.

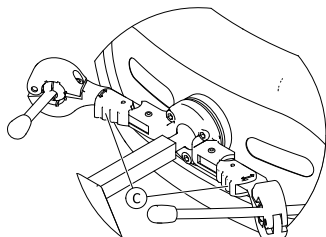

Tryk på låseanordningen © (bag hovedstøtten), og drej joysticket eller Egg-kontakten indad eller udad, indtil joysticket eller Egg-kontakten klikker på plads.

5.5 Om at komme over forhindringer

5.5.1 Maks. forhindringshøjde

Du kan finde oplysninger om den maksimale forhindringshøjde i kapitlet med titlen *10 Tekniske Data*, side 62.

5.5.2 Sikkerhedsoplysninger ved forcering af forhindringer



FORSIGTIG!

Risiko for at tippe over

- Forhindringer må aldrig forceres i en ujævn vinkel, men kun ved 90 grader som vist nedenfor.
- Udvis forsigtighed, når der forceres forhindringer, som efterfølges af en skråning. Hvis du er i tvivl om, hvorvidt skråningen er for stejl eller ej, skal du køre væk fra forhindringen og om muligt forsøge at finde et andet sted at køre op.
- Forcéér aldrig forhindringer på et ujævnt og/eller løst underlag.
- Køør aldrig med for lavt dæktryk.
- Sæt ryglænet i oprejst position, før du kører op ad en forhindring.



FORSIGTIG!

Der er risiko for at falde ud af el-køretøjet og beskadige el-køretøjet, f.eks. i form af ødelagte svinghjul

- Køør aldrig hen til forhindringer, som er højere end den maksimale forhindringshøjde, der kan forceres.
- Lad aldrig fodstøtten/benstøtten røre ved underlaget, når der køres ned ad en forhindring.
- Hvis du er i tvivl om, hvorvidt det er muligt at forcere en forhindring eller ej, skal du køre væk fra forhindringen og om muligt finde et andet sted at køre op.

5.5.3 Den rigtige måde at forcere forhindringer på

 Følgende anvisninger til, hvordan man forcerer forhindringer, gælder også for ledsagere, hvis el-køretøjet er udstyret med et ledsagerstyremodul.

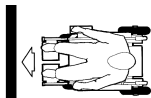

Fig. 5-4 Højre

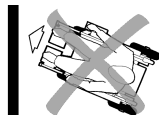

Fig. 5-5 Forkert

Opkørsel

1. Kørsel langsomt hen til forhindringen eller kantstenen frontalt og i en ret vinkel.
2. Afhængigt af hjulrækkets type skal du standse i en af følgende positioner:
 - a. Centrerdrevne el-køretøjer: 5-10 cm før forhindringen.
 - b. Alle andre typer: ca. 30-50 cm før forhindringen.
3. Kontrollér forhjulenes position. De skal pege i kørselsretningen og i en ret vinkel i forhold til forhindringen.
4. Kørsel langsomt, og hold en jævn hastighed, indtil drivhjulene også har forceret forhindringen.

5.6 Kørsel op og ned ad skråninger

For oplysninger om den maksimale sikre hældning henvises til *10 Tekniske Data*, side 62.



FORSIGTIG!

Risiko for at tippe over

- Kørsel aldrig ned ad bakke med mere end maks. 2/3 af tophastigheden. Undgå pludselige retningsskift eller bratte opbremsninger, når du kører på skråninger.
- Sæt altid ryglænet på sædet eller sædekippet (hvis der er mulighed for at justere sædekippet) i oprejst position, før der køres op ad skråninger. Vi anbefaler, at ryglæn eller sædekippet lænes let bagud, før der køres ned ad skråninger.
- Sænk altid sædehejset (hvis det er monteret) til den laveste position, før der køres op eller ned ad en skrånning.
- Forsøg aldrig at køre op ad eller ned ad en skrånning, hvis underlaget er glat, ellert hvis der er risiko for at skride ud (f.eks. på et vådt fortov, is osv.).
- Forsøg ikke at komme ud af el-køretøjet, når du befinder dig på en hældning eller en skrånning.
- Kørsel altid ligeud i vejens eller stiens retning – kørsel aldrig i zigzag.
- Forsøg aldrig at vende rundt på en hældning eller en skrånning.





FORSIGTIG!

Bremseafstanden er meget længere på en skrånning nedad, end den er på jævnt terræn

- Kørsel aldrig ned ad en skrånning, der er stejlere end den klassificerede hældning (se *10 Tekniske Data*, side 62).

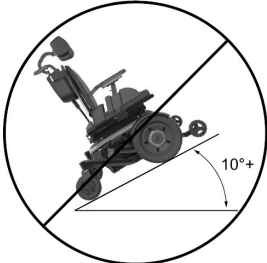
5.6.1 Kørsel på hældninger

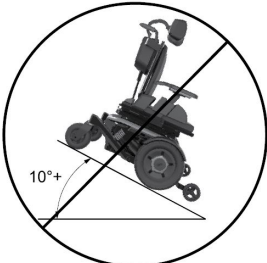
Acceptable hældningsvinkler 0° til 9°	Undgå hældninger på 10° og derover
 <p data-bbox="205 474 284 496">Fig. 5-6</p>	 <p data-bbox="544 490 622 511">Fig. 5-7</p>
 <p data-bbox="205 829 284 851">Fig. 5-8</p>	 <p data-bbox="544 813 622 834">Fig. 5-9</p>

5.7 Bevægelse ud over el-køretøjet

Mange aktiviteter kræver, at brugeren kan række, læne og bøje sig frem og ud af el-køretøjet. Disse bevægelser kan bevirke en ændring af el-køretøjets normale balance, tyngdepunkt og vægtfordeling. For at bestemme og etablere

dine specielle sikkerhedsgrænser kan du øve dig i at række ud, læne dig frem og bøje dig i forskellige kombinationer sammen med en uddannet behandler, før du aktivt tager el-køretøjet i brug.

Fremad



Fig. 5-10



Fig. 5-11

1. Anbring svinghjulene parallelt med drivhjulene for at forbedre stabiliteten.
2. Lås motorlåsene.
3. Sluk el-køretøjet.
4. Stræk, læn eller bøj dig kun så langt, som din arm rækker, uden at du ændrer siddestilling.

Baglæns



Fig. 5-12

1. Anbring dit el-køretøj så tæt ved den ønskede genstand som muligt.
2. Anbring svinghjulene parallelt med drivhjulene for at forbedre stabiliteten.
3. Lås motorlåsene.
4. Sluk el-køretøjet.
5. Stræk dig kun så langt bagud, som din arm rækker, uden at du ændrer siddestilling.

5.8 Anvendelse på offentlige veje

Hvis du vil anvende el-køretøjet på offentlige veje, og det kræves i din nationale lovgivning, at der er lys på, skal el-køretøjet være udstyret med et passende lyssystem. Det kan være nødvendigt med yderligere ændringer afhængigt af land.

Kontakt Invacare-leverandøren i tilfælde af spørgsmål.

5.9 Skubning af el-køretøjet

Motorerne på el-køretøjet er udstyret med automatiske bremses, som forhindrer, at el-køretøjet kan begynde at rulle og komme ud af kontrol, når styreboksen er slukket. Når el-køretøjet skubbes manuelt under friløb, skal de magnetiske bremses være deaktiveret.

 Det kan kræve større fysisk kraft end forventet at skubbe el-køretøjet med hånden (over 100 N). Den nødvendige kraft overholder dog stadig kravene i ISO 7176-14.



Den tiltænkte brug af friløbsindstillingen er at styre el-køretøjet over korte afstande. Skubbehåndtagene eller skubbebøjlerne understøtter denne funktion, men vær opmærksom på, at det kan være besværligt for ledsageren at få plads til sine fødder bag den bageste del af el-køretøjet.

5.9.1 Frikobling af motorer



FORSIGTIG!

Risiko for at el-køretøjet kører væk

– Når motorerne er frakoblet (til skubning under friløb), er de elektromagnetiske motorbremses deaktiveret. Når el-køretøjet er parkeret, SKAL håndtagene til tilkobling og frakobling af motorerne være låst sikkert i positionen "DRIVE" (elektromagnetiske motorbremses aktiveret).



Motorerne må kun kobles fra af en ledsager, ikke af brugeren selv.

Derved sikres, at motorerne kun kobles fra, når der er en ledsager til stede, der kan sikre, at el-køretøjet ikke bevæger sig utilsigtet.

Håndtaget til frikobling af motorerne er placeret bag motorerne.

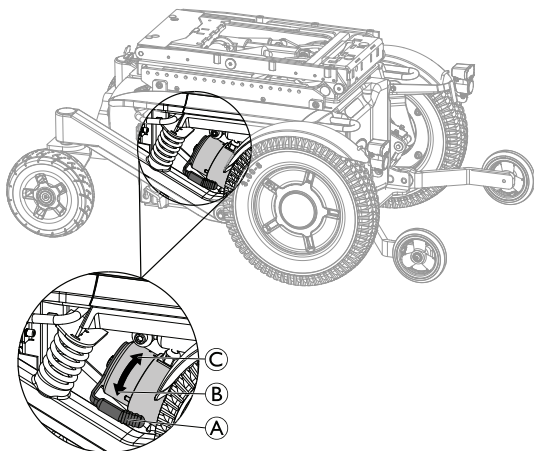

Fig. 5-13

Frakobling af motorer

1. Sluk styreboksen.
2. Drej tilkoblingshåndtaget **A** opad **C**.
Motorerne er nu frikoblet.

Tilkobling af motorer igen

1. Drej tilkoblingshåndtaget **A** nedad **B**.
Motorerne er nu koblet til igen.

6 Styresystem

6.1 Kontrolbeskyttelsessystem

El-køretøjets styresystem er udstyret med en overbelastningsbeskyttelse.

Hvis motoren udsættes for stor overbelastning i længere tid (f.eks. ved kørsel op ad stejle stigninger), og især hvis den omgivende temperatur samtidig er høj, kan styresystemet blive overophedet. I så fald reduceres el-køretøjets ydeevne gradvist, indtil den står helt stille. Statusvisningen viser en tilsvarende fejlkode (se brugsanvisningen til styreboksen).

Ved at slukke og derefter tænde for styreboksen igen, fjernes fejlkoden, og styresystemet aktiveres igen. Det kan dog tage op til fem minutter, indtil styresystemet er kølet tilstrækkeligt af til, at motoren kan komme op på fuld ydeevne igen.

Hvis motoren går i stå på grund af en uoverstigelig forhindring, f.eks. en kantsten eller lignende, som er for høj, og brugeren forsøger at køre imod denne forhindring i mere end 20 sekunder, slukker styresystemet automatisk for at forhindre motorerne i at blive beskadiget. Statusvisningen viser en tilsvarende fejlkode (se brugsanvisningen til styreboksen). Ved at slukke og derefter tænde for styreboksen igen, fjernes fejlkoden, og styresystemet aktiveres igen.

6.1.1 Brug af hovedafbryder



Hovedafbryder må ikke bruges som tænd/sluk-knap.

Når afbryderen er i brug, kan LiNX-systemet miste oplysninger som f.eks. den korrekte tid, der vises på styreboksen.



Det er ikke nødvendigt at bruge hovedafbryderen ved transport af el-køretøj i en bil.



El-køretøjet kan ikke oplades, når hovedafbryderen er slukket.



En defekt hovedafbryder må kun udskiftes, når hele styresystemet er blevet kontrolleret. Udskiftningen skal foretages af en Invacare-specialleverandør. Se *10 Tekniske Data*, side 62 for flere oplysninger om afbrydertypen.

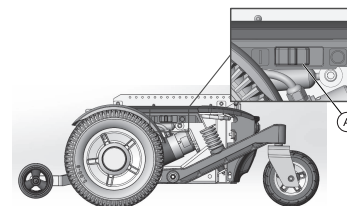

El-køretøjets FORSIDE

El-køretøjets BAGSIDE

Hovedafbryderen **A** er placeret på venstre side af batterikassen.

Hovedafbryderen er et ekstra sikkerhedselement i kontrolbeskyttelsessystemet. Når systemet er overbelastet, slukker afbryderen automatisk. I en farlig situation, eller når el-køretøjet begynder at opføre sig uforudsigeligt, kan afbryderen bruges til hurtigt at isolere batterikilden.

Den kan også bruges til at slukke for strømforsyningen til el-køretøjet manuelt, når el-køretøjet transporteres uden

opsyn, f.eks. under transport med fly. Se 7.4 *Transport af el-køretøjet uden bruger, side 49.*

1. Hvis du vil slukke for strømforsyningen manuelt, skal du flytte hovedafbryderen mod BAGSIDEN af el-køretøjet.
2. Hvis hovedafbryderen slukkes automatisk eller manuelt, skal du flytte hovedafbryderen mod FORSIDEN af el-køretøjet for at slå strømforsyningen til igen.

6.2 Batterier

El-køretøjets strømforsyning varetages af to 12 V batterier. Batterierne er vedligeholdelsesfri og skal blot oplades regelmæssigt.

I det følgende finder du oplysninger om, hvordan batterier oplades, håndteres, transporteres, opbevares, vedligeholdes og anvendes.

6.2.1 Generelle oplysninger om opladning

Nye batterier skal altid oplades fuldt én gang før første ibrugtagning. Nye batterier vil have deres fulde kapacitet efter at have gennemgået ca. 10-20 opladningscyklusser (indkøringsperiode). Denne indkøringsperiode er nødvendig for at aktivere batteriet helt og opnå maksimal ydeevne og lang levetid. Derfor kan den indledende rækkevidde og køretid for el-køretøjet øges efter brug.

Gel/AGM-blysyrebatterierne har ikke nogen hukommelseffekt som NiCd-batterier.

6.2.2 Generelle anvisninger for opladning

Følg anvisningerne herunder for at sikre sikker brug og lang levetid for batterierne:

- Oplad i 18 timer før første brug.

- Vi anbefaler, at batterierne oplades dagligt efter hver afladning, selv efter delvis afladning, samt hver nat i løbet af natten. Afhængigt af afladningsniveauet kan det tage op til 12 timer, før batterierne er fuldt opladet igen.
- Når batteriindikatoren har nået det røde LED-interval, skal batterierne oplades i mindst 16 timer, uden at tage hensyn til, at opladningen viser fuld!
- Forsøg at foretage en 24-timers opladning en gang om ugen for at sikre dig, at begge batterier er fuldt opladet.
- Undlad at tænde og slukke for batterierne ved lav opladningsstatus uden jævnlige genoplade dem helt.
- Batterierne må ikke oplades under ekstreme temperaturer. Høje temperaturer over 30 °C og lave temperaturer under 10 °C anbefales ikke til opladning.
- Brug kun opladningsanordninger i klasse 2. Denne klasse af opladere kan efterlades uden opsyn under opladningen. Alle opladningsanordninger, der leveres af Invacare, overholder disse krav.
- Batterierne kan ikke overoplades, hvis du benytter den oplader, der blev leveret sammen med el-køretøjet, eller en oplader, der er godkendt af Invacare.
- Beskyt opladeren mod varmekilder som f. eks. varmeapparater og direkte sollys. Hvis batteriopladeren overopheder, reduceres opladningsstrømmen, og opladningsprocessen forsinkes.

6.2.3 Opladning af batterier

Se brugsanvisningerne til styreboksen og batteriopladeren vedrørende placeringen af opladningsstikket og yderligere oplysninger om opladning af batterierne.

**ADVARSEL!**

Risiko for eksplosion og ødelæggelse af batterierne, hvis der bruges en forkert batterioplader

- Brug altid kun den batterioplader, der leveres sammen med el-køretøjet, eller en oplader, der er godkendt af Invacare.

**ADVARSEL!**

Risiko for elektrisk stød og beskadigelse af batteriopladeren, hvis den bliver våd

- Beskyt batteriopladeren mod vand.
- Foretag altid opladningen i tørre omgivelser.

**ADVARSEL!**

Risiko for kortslutning og elektrisk stød, hvis batteriopladeren er blevet beskadiget

- Brug ikke batteriopladeren, hvis den har været tabt på jorden eller beskadiget.

**ADVARSEL!**

Risiko for elektrisk stød og beskadigelse af batterierne

- Forsøg ALDRIG at genoplade batterierne ved at tilslutte kabler direkte til batteriklemmerne.

**ADVARSEL!**

Risiko for brand og elektrisk stød, hvis der anvendes et beskadiget forlænger kabel

- Brug kun et forlænger kabel, hvis det er absolut nødvendigt. Hvis det er nødvendigt at bruge et forlænger kabel, skal det sikres, at det er i god stand.

**ADVARSEL!**

Risiko for personskade, hvis el-køretøjet anvendes under opladningen

- Forsøg IKKE at genoplade batterierne, samtidig med at el-køretøjet er i brug.
- Sid IKKE i el-køretøjet, mens batterierne oplades.

1. Sluk el-køretøjet.
2. Slut batteriopladeren til opladerstikket.
3. Slut batteriopladeren til strømforsyningen.

6.2.4 Sådan frakobles el-køretøjet efter opladning

1. Når opladningen er fuldført, skal du først tage batteriopladeren ud af strømforsyningen og derefter tage stikket ud af styreboksen.

6.2.5 Opbevaring og vedligeholdelse

Følg nedenstående vejledning for sikker brug og lang batterilevetid:

- Opbevar altid batterierne fuldt opladet.
- Efterlad ikke batterierne med lav opladning i længere perioder. Afladede batterier skal oplades så hurtigt som muligt.

- Hvis dit el-køretøj ikke anvendes i en længere periode (mere end to uger), skal batterierne oplades mindst én gang om måneden for at opretholde fuld opladning, og batterierne skal altid oplades før brug.
- Undgå ekstrem varme og kulde ved opbevaring. Vi anbefaler, at batterier opbevares ved en temperatur på 15 °C.
- Gel- og AGM-batterier er vedligeholdelsesfrie. Eventuelle driftsproblemer skal håndteres af en kvalificeret tekniker.

6.2.6 Anvisninger for brug af batterierne



FORSIGTIG!

Risiko for beskadigelse af batterierne.

- Undgå fuldstændig dybdeafledning, og lad aldrig batterierne blive helt flade.

- Hold øje med batteriopladningsindikatoren! Oplad batterierne, når batteriopladningsindikatoren viser, at batteriopladningen er lav. Hvor hurtigt batterierne aflades, afhænger af mange forskellige omstændigheder som f.eks. den omgivende temperatur, vejbelægningens tilstand, dæktrykket, vægten af brugeren, køremåden og brugen af et eventuelt monteret lyssystem.
- Prøv altid at få opladet batterierne, før du når det røde indikatorområde. De sidste LED-indikatorer (en røde) betyder, at der er en restkapacitet på ca. 20 %.
- Ved kørsel med blinkende røde LED-indikatorer udsættes batteriet for en ekstrem belastning, og det bør undgås under normale omstændigheder.

- Når der kun er én rød LED-indikator, der blinker, aktiveres batterisikkerhedsfunktionen. Fra dette tidspunkt reduceres hastigheden og accelerationen kraftigt. Det giver dig mulighed for langsomt at bringe dit el-køretøj ud af en farlig situation, før powermodul kobler helt ud. Dette er dybdeafledning, hvilket bør undgås.
- Vær opmærksom på, at den nominelle batterikapacitet begynder at aftage ved temperaturer under 20 °C. Eksempelvis er kapaciteten ved -10 °C reduceret til ca. 50 % af den nominelle batterikapacitet.
- For at undgå beskadigelse af batterierne skal man sørge for, at de aldrig aflades fuldstændigt. Kør ikke med batterier, der er kraftigt afladet, hvis det ikke er absolut nødvendigt, da det belaster batterierne voldsomt og forkorter deres forventede levetid.
- Jo tidligere du genoplader batterierne, desto længere levetid har de.
- Dybden af afladningen påvirker levetiden. Jo hårdere et batteri skal arbejde, desto kortere er dets forventede levetid.

Eksempler:

- En dybdeafledning belaster lige så meget som 6 normale cyklusser (grøn/orange indikator slukket).
- Batteriets levetid er ca. 500 cyklusser ved 80 % afladning (første 4 indikatorer slukket), eller ca. 5000 cyklusser ved 10 % afladning (én indikator slukket).



Antallet af LED'er kan variere alt efter fjernbetjeningstype.

- Ved normal drift bør batteriet aflades én gang om måneden, indtil alle grønne og orange LED-indikatorer er slukket. Dette skal gøres i løbet af én dag. Bagefter er det nødvendigt med 16 timers opladning for at bringe batteriet tilbage til dets oprindelige tilstand.

6.2.7 Transport af batterier

Batterierne, der leveres sammen med el-køretøjet, er ikke farligt gods. Denne klassificering er baseret på de tyske forordninger for vejtransport af farligt gods (GGVS) og på IATA/DGR-forordningerne om transport af farligt gods med jernbane/fly. Batterier kan transporteres på vej og med tog og fly uden begrænsninger. Forskellige transportvirksomheder har dog retningslinjer, der eventuelt kan begrænse eller forbyde visse transportprocedurer. Rådfør dig med transportfirmaet i hvert enkelt tilfælde.

6.2.8 Generelle anvisninger for håndtering af batterierne

- Bland aldrig batterier fra forskellige producenter eller af forskellige typer, og brug ikke batterier, der ikke har samme datokoder.
- Bland aldrig gel- og AGM-batterier.
- Batterierne har nået afslutningen på deres levetid, når kørselsdistancen er markant mindre end normalt. Kontakt leverandøren eller serviceteknikeren for at få flere oplysninger.
- Få altid dine batterier installeret af en korrekt uddannet el-køretøjstekniker eller en person med den nødvendige viden. De har den nødvendige uddannelse og det rette værktøj til at udføre opgaven sikkert og korrekt.

6.2.9 Sådan håndteres beskadigede batterier korrekt



FORSIGTIG!

Korrosion og forbrændinger fra syrelækage, hvis batterierne beskadiges

– Fjern omgående tøj, som har fået syre på sig.

Efter kontakt med huden:

– Vask omgående det påvirkede område med rigelige mængder vand.

Efter kontakt med øjnene:

– Skyl omgående øjnene under rindende vand i flere minutter. Kontakt en læge.

- Bær altid sikkerhedsbriller og passende sikkerhedstøj ved håndtering af beskadigede batterier.
- Anbring beskadigede batterier i en syreresistent beholder, efter de er blevet fjernet.
- Beskadigede batterier må kun transporteres i en passende syreresistent beholder.
- Vask alle genstande, der har været i kontakt med syre, med rigelige mængder vand.

Korrekt bortskaffelse af døde eller beskadigede batterier

Døde eller beskadigede batterier kan leveres tilbage til din leverandør eller direkte til Invacare.

7 Transport

7.1 Transport — Generelt information



ADVARSEL!

Der er risiko for død eller alvorlig kvæstelse for brugeren af el-køretøjet og potentielt alle omkringstående, hvis et el-køretøj sikres ved hjælp af et fastspændingssystem fra en tredjepartsleverandør, og el-køretøjets egenvægt overstiger den maskimale vægt, som fastspændingssystemet er godkendt til.

- Kontrollér, at el-køretøjets vægt ikke overstiger den vægt, som fastspændingssystemet er godkendt til. Se dokumentationen fra fastspændingssystemets producent.
- Hvis du ikke ved, hvor meget dit el-køretøj vejer, skal du få el-køretøjet vejlet på en kalibreret vægt.



ADVARSEL!

Risiko for personskade eller beskadigelse

Hvis el-køretøjet er monteret med bordet eller andet hjælpeudstyr, kan dette løsne sig under forflytningen til et køretøj forårsage skade eller tilskadekomst for brugere i tilfælde af kollision.

- Når det er muligt, skal andet hjælpeudstyr til el-køretøjet enten fastgøres til el-køretøjet eller fjernes fra el-køretøjet og fastgøres i køretøjet under kørsel.
- Hvis der er monteret en bakke, skal dette altid fjernes, før el-køretøjet transporteres.

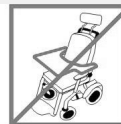

BEMÆRK!

- Transportkøretøjet skal kunne holde til den kombinerede vægt af passageren, el-køretøjet og tilbehøret / muligheder.

7.2 Lastning af el-køretøj i køretøj



ADVARSEL!

Der er risiko for, at el-køretøjet tipper, hvis det overflyttes til et køretøj, mens brugeren stadig sidder i el-køretøjet

- Overflyt el-køretøjet uden fører, hvis det er muligt.
- Hvis et el-køretøj med bruger skal overflyttes til et køretøj via af en rampe, skal det sikres, at rampen ikke har hælder mere end den anviste.
- Hvis et el-køretøj skal overflyttes til et køretøj via en rampe, der hælder mere end anvist, skal der bruges et spil. En ledsager kan overvåge og hjælpe med flytningen fra en sikker position.
- Alternativt kan der anvendes en lift med platform.
- Sørg for, at den samlede vægt af el-køretøjet med bruger ikke overstiger den maksimale tilladte totalvægt for rampen eller liften med platform.
- El-køretøjet skal altid overflyttes til et køretøj med ryglænet i opret stilling, sædehejsen sænket og sædetilt i opret stilling (se 5.6 *Kørsel op og ned ad skråninger*, side 33).



ADVARSEL!

Risiko for personskade eller skade på el-køretøjet og køretøjet

Risiko for, at el-køretøjet tipper eller udviser ukontrollerede bevægelser, hvis det overflyttes til et køretøj via en rampe, der hælder mere end anvist.

- Overflytning af el-køretøj til køretøj uden bruger.
- En ledsager kan hjælpe med overflytningen.
- Forvis dig om, at alle operatører helt forstår manualen til rampen og løfteplatformen.
- Sørg for, at løfteplatformen er egnet til dit el-køretøj.
- Brug kun de rette fastgørelsespunkter. Brug ikke aftagelige eller bevægelige dele på el-køretøjet som fastgørelsespunkter.



ADVARSEL!

Risiko for personskade eller beskadigelse af el-køretøjet.

Hvis el-køretøjet skal overflyttes til et køretøj via en lift, når styreboksen er slået til, er der risiko for, at el-køretøjet reagerer uforudsigeligt og falder af liften.

- Før el-køretøjet overflyttes via lift, skal der slukkes for produktet og enten skal buskabet tages ud af styreboksen eller batterierne skal fjernes fra systemet.

1. Kør eller skub el-køretøjet ind i transportkøretøjet via en egnet rampe.

7.3 Brug el-køretøjet som bilsæde

Ikke alle el-køretøjer må automatisk anvendes som "bilsæde under transport". Følgende mærkater viser, om el-køretøjet kan bruges som "bilsæde under transport" eller ej.

Hvis el-køretøjet IKKE må bruges som "bilsæde under transport", er dette angivet med følgende mærkat:



Hvis el-køretøjet kan bruges som "bilsæde under transport", er fastgørelsespunkterne identificeret ved følgende mærkat:



For at et el-køretøj må bruges som "bilsæde under transport", skal det være udstyret med fastgørelsespunkter, så det kan fastgøres i bilen. Dissetilbehør / muligheder kan i nogle lande (f.eks. Storbritannien) være inkluderet i standardbestillingen af et el-køretøj, mens de i andre lande fås som ekstraudstyr fra Invacare.

Følgende oplysninger er kun relevante, hvis dit el-køretøj kan anvendes som bilsæde:

El-køretøjet kan anvendes som "bilsæde under transport" i forbindelse med forankringssystemer, der er blevet kontrolleret og godkendt i henhold til ISO 10542. Det transporterende el-køretøj skal bygges om af fagkyndige til at kunne forankre el-køretøjet. Kontakt din bilforhandler for at få nærmere oplysninger.



Hvis det er muligt, bør brugeren altid stå ud af el-køretøjet og bruge bilsædet og det fastspændingssystem, som el-køretøjsproducenten har monteret. Den ubenyttede el-køretøj skal opbevares i et lastområde eller fastgøres i køretøjet under kørsel.

Et el-køretøj, der er tilladt som "bilsæde under transport", har gennemgået en kollisionstest i overensstemmelse med ISO 7176–19 til brug i vejkøretøjer og opfylder kravene til fremadvendt transport og beskyttelse af hovedet ved kollisioner. Crashtest-dukken var sikret med et hoftebælte og en sikkerhedssele til beskyttelse af overkroppen. Begge typer sikkerhedssele skal anvendes for at minimere risikoen for kvæstelser af hoved og overkrop.



Invacare foretager test med et fastgørelsesystem fra BraunAbility® Safety Systems.

– Kontakt BraunAbility for at få nærmere oplysninger om, hvordan du kan få et sådant system i dit land og til din biltype. For oplysning om egenvægten henvises til *10 Tekniske Data*, side 62.



ADVARSEL!

Risiko for alvorlig kvæstelse

El-køretøjet er blevet designet og testet til at overholde kravene i ISO 7176-19 til brug udelukkende som fremadvendt sæde i et motorkøretøj.

El-køretøjet er blevet dynamisk testet i fremadvendt retning med ATD (antropomorfisk testanordning, kollisionstestdukke) fastspændt af en trepunktssele.

Hvis nogen af instruktionerne ikke følges, kan der ske alvorlige kvæstelser eller skader i tilfælde af en kollision:

- Der må ikke foretages ændringer af eller erstatninger på el-køretøjets sikringspunkter eller på konstruktions- og rammedele eller komponenter, idet dette kan påvirke el-køretøjets kollisionssikkerhed, og det kan også ændre el-køretøjets ydeevne under normal brug. Hvis det anses for nødvendigt at foretage disse former for ændringer, skal du konsultere Invacare.
- Brug kun lækagesikre forseglede batterier, der er godkendt af Invacare.
- Det er bydende nødvendigt, at el-køretøjet kontrolleres af en autoriseret leverandør for at afgøre, om el-køretøjet er egnet til fortsat brug efter enhver form for kollision med køretøjet.

7.3.1 Forankring af el-køretøjet, når det bruges som bilsæde

El-køretøjet er udstyret med fastgørelsespunkter. Der kan anvendes snapkroge eller fastspændingsstroppe til fastgørelsen.



FORSIGTIG!

Der er risiko for kvæstelse, hvis el-køretøjet ikke er korrekt fastgjort, når det bruges som bilsæde

- Hvis det er muligt, bør brugeren stå ud af el-køretøjet og bruge bilsædet og de sikkerhedsseler, der følger med bilen.
- El-køretøjet skal altid fastgøres, så det vender i bilens køreretning.
- El-køretøjet skal altid sikres i henhold til betjeningsvejledningen fra producenten af el-køretøjet og fastgørelsessystemet.
- Husk altid at fjerne og sikre tilbehør / muligheder, der er fastgjort på el-køretøjet, f.eks. hagestyring eller bord.
- Hvis el-køretøjet er udstyret med et vinkelindstilleligt ryglæn, skal dette placeres i en oprejst position.
- Påmonterede hævede benstøtter skal sænkes helt ned.
- Hvis der er monteret et sædehejs, skal dette sænkes helt ned.

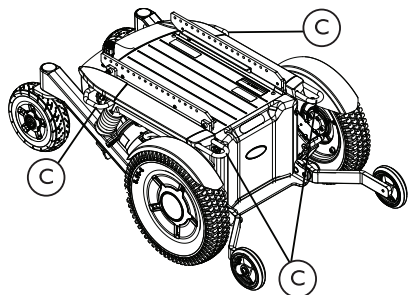

Fig. 7-1 Fastgørelsespunkter på stel – alle el-køretøjer

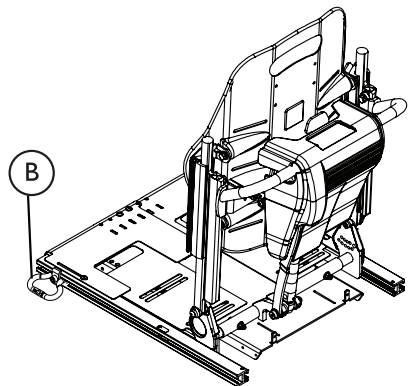

Fig. 7-2 Fastgørelsespunkter på sæde – Sædesystemer med sædehejs
(f.eks. Ultra Low Maxx-sæde)

1. Fastgør el-køretøjet med fastgørelsesystemets stropper på følgende steder:
 - a. Alle el-køretøjer – fire fastgørelsespunkter © på el-køretøjets chassis (to foran og to bagpå).
 - b. Sædesystemer med sædehejs – to ekstra fastgørelsespunkter © på hver side af sædet foran sædeskinneerne.
2. Fastgør el-køretøjet ved at stramme remmene ifølge brugsanvisningen fra fastgørelsesystemets producent.

7.3.2 Fastgøring af bruger i el-køretøjet

Crashtest-dukken var sikret med et hoftebælte og en sikkerhedssele til beskyttelse af overkroppen. Begge typer sikkerhedssele skal anvendes for at minimere risikoen for kvæstelser af hoved og overkrop.

**FORSIGTIG!**

Der er risiko for kvæstelse, hvis brugeren ikke er fastgjort korrekt i el-køretøjet

- Sikkerhedsfastspændingsanordninger må kun bruges, når kørestolsbrugeren vejer 23 kg eller mere.
- Selvom el-køretøjet er udstyret med et støttebælte eller et andet indbygget selesystem til el-køretøj, skal dette ikke ses som en erstatning for en ordentlig sikkerhedssele, der overholder ISO 10542, i bilen. Brug altid den sikkerhedssele, der er monteret i transportkøretøjet.
- Sikkerhedsseler skal sidde så tæt som muligt, uden at det bliver ubehageligt for brugeren.
- Sikkerhedsseler må ikke være snoede, når de spændes.
- Sørg for, at det tredje forankringspunkt på sikkerhedsselen ikke er fastgjort direkte til bilens gulv, men til en af bilens stolper.
- Der skal anvendes sikkerhedsseler, der går hen over bækken og øvre brystkasse, til at fastholde passageren for at mindske risikoen for stød mod hoved og brystkasse fra el-køretøjets komponenter. De må kun anvendes sammen, som de er beregnet til.

**FORSIGTIG!**

Der er risiko for kvæstelse, hvis brugeren ikke er fastgjort korrekt i el-køretøjet (fortsat)

- Kørestolsforankret fastspænding af passagerer, dvs. 3-punktssele, vest eller posturale støtter (hoftestropper, hoftébæltter) må ikke anvendes eller gøre det ud for passagerfastspænding i et køretøj i bevægelse. Anvend i stedet for altid et certificeret passagerfastspændingssystem, der er forankret i køretøjet.
- Udvis forsigtighed ved anvendelse af passagerfastspænding til at placere sikkerhedsselens spænde således, at fjederknappen ikke røres af el-køretøjets komponenter under transport og under et sammenstød
- Sikkerhedsseler skal være i kontakt med brugerens krop. De må ikke holdes væk fra brugerens krop af komponenter på el-køretøjet, f.eks. armlæn eller hjul.

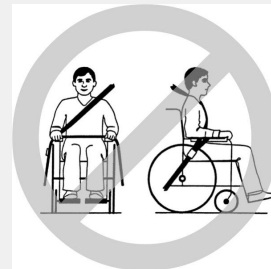

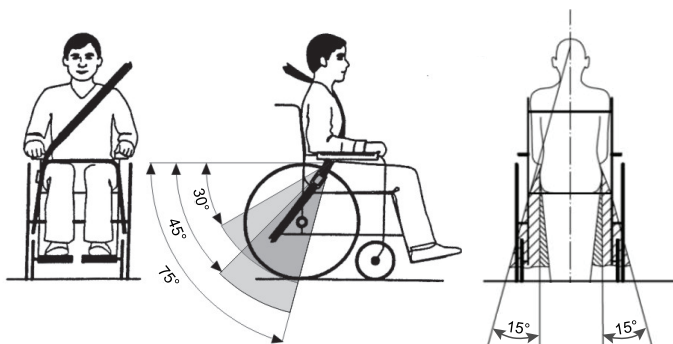

Fig. 7-3

Hoftebæltet skal placeres i området mellem brugerens bækken og lår, så det er frit tilgængeligt og ikke er for løst. Den ideelle vinkel på hoftebæltet er mellem 45° og 75° i forhold til vandret position. Den maksimalt tilladte vinkel er mellem 30° og 75°. Vinklen må aldrig være mindre end 30°!

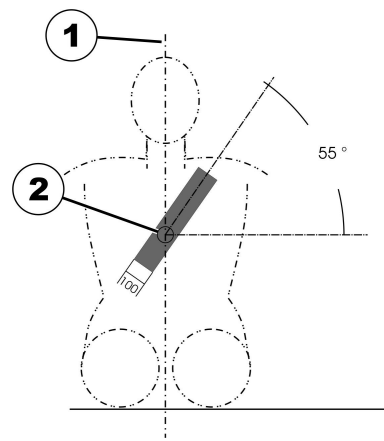

Fig. 7-4

Den sikkerhedssele, der er monteret i bilen, skal sættes på som vist på billedet ovenfor.

- 1) Kroppens midterlinje
- 2) Midten af brystbenet

**FORSIGTIG!**

Der er risiko for kvæstelse under brug af el-køretøjet som bilsæde, en hovedstøtte er justeret forkert eller ikke er monteret

Dette kan medføre piskesmældsskade bagover ved kollisioner.

- Der skal monteres en hovedstøtte. Den hovedstøtte, der kan leveres af Invacare som ekstraudstyr til dette el-køretøj, er perfekt til anvendelse i forbindelse med transport.
- Hovedstøtten skal indstilles efter brugerens ørehøjde.

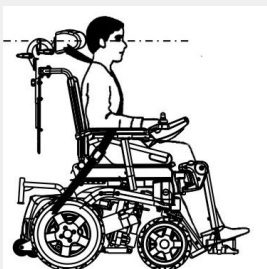

7.4 Transport af el-køretøjet uden bruger

**FORSIGTIG!****Skaderisiko**

- Hvis det ikke er muligt at fastgøre dit el-køretøj sikkert i en bil med henblik på transport, anbefaler Invacare, at du undlader at transportere el-køretøjet.

Dit el-køretøj kan transporteres på vej og med tog og fly uden begrænsninger. Forskellige transportvirksomheder har dog retningslinjer, der eventuelt kan begrænse eller forbyde visse transportprocedurer. Rådfør dig med transportfirmaet i hver enkelt tilfælde.

- Før transport af dit el-køretøj skal det sikres, at motorene er koblet til, og at styreboksen er slukket. Invacare anbefaler kraftigt, at du desuden frakobler eller fjerner batterierne. Se Udtagning af batterierne.
- Invacare anbefaler kraftigt, at el-køretøjet fastgøres til bunden af bilen.

7.5 Dahl Docking System

Hvis et el-køretøj er udstyret med adapterplade til Dahl-Docking System, vises følgende mærkat på el-køretøjets ryglæn. Værdien på mærkatet forklarer frihøjden på el-køretøjet, der er udstyret med adapterplade til Dahl-Docking System.

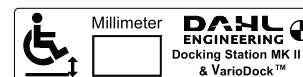

Fig. 7-5



ADVARSEL!

Risiko for død, alvorlig kvæstelse eller beskadigelse

Hvis el-køretøjet ikke er fastgjort i fremadvendt retning i Dahl-dockingstationen, kan der ske dødsfald, alvorlig kvæstelse eller beskadigelse.

– El-køretøjet skal fastgøres i fremadvendt retning. Dette el-køretøj er testet i henhold til ISO 7176-19, til brug i vejkøretøjer, og opfylder kravene til fremadvendt transport og beskyttelse af hovedet ved kollisioner. Dette el-køretøj er ikke blevet testet til andre retninger i et køretøj.

Installation af Dahl-dockingstationer i køretøjer

Kun fagkyndige virksomheder i branchen for ombygning eller konstruktion af kørestolsvenlige køretøjer kan bestille dockingsystemet fra Dahl Engineering. Installationen skal varetages af en fagkyndig og erfaren tekniker. Dahl Engineering kan levere køretøjsspecifikke installationsinstruktioner for et bredt udvalg af køretøjer, der skal respekteres af montøren. Kontakt Dahl Engineering for yderligere information om godkendte køretøjer og monteringspositioner. Kontaktoplysninger på Dahl Engineering er tilgængelige på: www.dahlengineering.dk.



Hvis du vil eftermontere et Dahl Docking System på et el-køretøj, er det vigtigt, at el-køretøjet er udstyret med den korrekte adapterplade. Denne adapterplade skal være forsynet med et gevind, så Dahl Docking Systemets låseplade kan fastgøres under el-køretøjet.

Den maksimale nyttelast med Dahl Docking Systemet er 136 kg.

El-køretøjets maksimale vægt må ikke overstige 200 kg.

Kontakt din leverandør for at få flere oplysninger om eftermontering.



Beskrivelsen af, hvordan Dahl Docking Systemet skal monteres for at opretholde produktets CE-mærkning, findes i el-køretøjets servicemanual. Servicemanualen kan bestilles hos Invacare.



For yderligere information om reservedele, montering af tilbehør / muligheder i køretøjer og vedligeholdelse af Dahl Docking System, kontakt Dahl Engineering.



Placering af fastspændingssystemet til brugeren, når det kun anvendes sammen med Dahl Docking Systemet

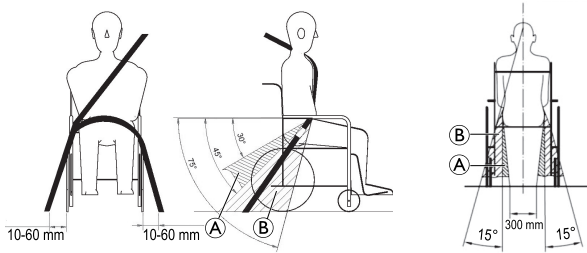

Ved brug af el-køretøjet med et Dahl Docking System bør gulvforankringspunkterne til fastspændingssystemet til brugeren være placeret 10-60 mm uden for hjulene på hver side. Hoftebæltet skal sidde lavt hen over den forreste del af bækkenet, så vinklen på hoftebæltet er inden for den anbefalede zone **A** på 30° til 45° som vist. En mere stejl vinkel inden for den valgfrie zone **B**, 45° til 75°, er ønskværdig, men vinklen må aldrig overstige 75°.

Dahl Docking Systemets komponenter

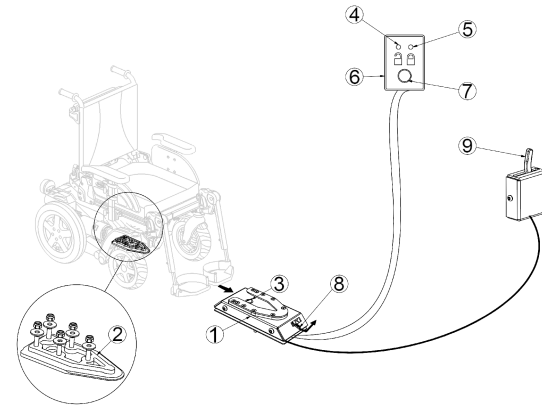

Fig. 7-6

- (1) Dahl Docking Station
- (2) Låseplade og 8 mm afstandsstykke
- (3) Låsestift
- (4) Rød LED
- (5) Grøn LED
- (6) Kontrolpanel
- (7) Fjederknap
- (8) Manuelt nødudløserhåndtag
- (9) Manuelt betjeningshåndtag (ekstraudstyr)

Dahl Engineering tilbyder to dockingsystemer, MK II (Dahl nr. 501750) samt et med elektrisk højdeindstilling, der hedder Dahl VarioDock (Dahl nr. 503600).

Fastlåsning i Dahl Docking Station



ADVARSEL!

Risiko for død, alvorlig kvæstelse eller beskadigelse

Hvis køretøjet bevæges, uden at el-køretøjet er fastgjort korrekt i Dahl Docking Stationen, kan det medføre død, alvorlig kvæstelse eller beskadigelse.

- Sæt ikke køretøjet i bevægelse, mens el-køretøjet manøvreres på plads i Dahl Docking Stationen.
- Sæt ikke køretøjet i bevægelse, hvis el-køretøjet og brugeren ikke er sikret korrekt.
- Sæt ikke køretøjet i bevægelse, hvis advarselstonen lyder, og/eller hvis den røde LED i kontrolpanelet blinker eller lyser.

1. Manøvrer el-køretøjet langsomt og ligeud hen over Dahl Docking Stationen (1).

Set fra ryglænet

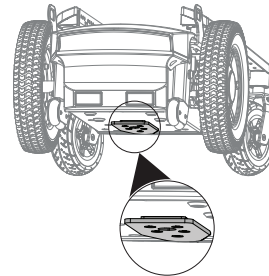

Fig. 7-7 AVIVA RX

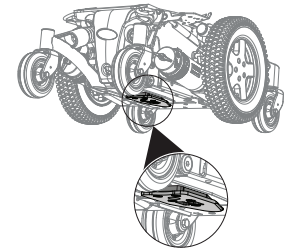

Fig. 7-8 TDX SP2

Set forfra

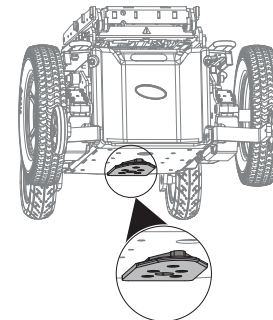

Fig. 7-9 AVIVA FX

Låsepladen (2) under el-køretøjet hjælper med at føre el-køretøjet ind i Dahl Docking Stationen.

2. Hvis låsepladen er helt i indgreb i Dahl Docking Stationen, sikrer låsestiften (3) automatisk låsepladen.

3. Dahl Docking Stationen er udstyret med en kontrolkontakt, der angiver, om låsepladen er sikret korrekt i Dahl Docking Stationen.
Så snart låsepladen kommer i berøring med låsestiften, lyder der en advarselstone (højfrekvent hyl), og den røde LED på kontrolpanelet (6) lyser, indtil låsepladen enten er helt i indgreb, eller el-køretøjet fjernes fra Dahl Docking Stationen.
4. Når el-køretøjet er sikret korrekt, ophører advarselstone, den røde LED slukker, og den grønne LED lyser.
5. Spænd køretøjets sikkerhedssele.



Kontrollér altid, at låsepladen er i indgreb i Dahl Docking Stationen, før køretøjet sættes i bevægelse. Dette gøres ved at forsøge at køre el-køretøjet baglæns ud af Dahl Docking Stationen. Det må ikke være muligt at køre baglæns ud af Dahl Docking Stationen uden at trykke på den røde fjederknop (7) på kontrolpanelet.

Oplåsning fra Dahl Docking Stationen

1. Stands køretøjet, og sørg for, at det står helt stille.
2. Fjern sikkerhedsselen.
3. Bevæg el-køretøjet fremad for at løsne låsestiften.
4. Tryk på den røde fjederknop (7) på kontrolpanelet. Låsestiften frigøres i ca. fem sekunder, hvorefter låsestiften låses igen automatisk.
5. Flyt el-køretøjet væk fra Dahl Docking Stationen inden for de fem sekunder.
Forsøg ikke at køre el-køretøjet baglæns, før den røde LED, som angiver oplåsningens positionen, lyser.



Hvis du forsøger at køre el-køretøjet baglæns, før den røde LED begynder at lyse, kan du komme til at blokere for Dahl Docking Stationens låsemekanisme, hvilket gør det umuligt at køre baglæns. Gentag oplåsningens proceduren, hvis dette sker.

Manuel oplåsning i tilfælde af defekt på det elektriske system



Nedenstående anvisninger kræver hjælp fra en ledsager.

1. Bevæg el-køretøjet fremad for at løsne låsestiften.
2. Skub det manuelle nødudløserhåndtag (8) til den ene side, og hold det der, mens el-køretøjet køres væk.
3. Der kan også monteres et manuelt betjeningshåndtag, der aktiveres med et kabel (9) (tilbehør / muligheder). Skub håndtaget til den ene side, og hold det der, mens el-køretøjet køres væk.



For det tilfælde, at den manuelle oplåsningens procedure mislykkes, følger der altid et nødudløsningsværktøj af rød plast med Dahl Docking Stationen.

1. Bevæg el-køretøjet fremad for at løsne låsestiften.
- 2.



Fig. 7-10

Placer nødduløsningsværktøjet i mellemrummet mellem låsepladen og Dahl Docking Stationen.

- 3.



Fig. 7-11

Skub nødduløsningsværktøjet og el-køretøjet fremad, indtil låsestiften er blevet tvunget ned.

4. Bevæg el-køretøjet væk fra Dahl Docking Stationen.

8 Vedligeholdelse

8.1 Introduktion til vedligeholdelse

Begrebet "vedligeholdelse" betyder enhver opgave, der udføres for at sikre, at medicinsk udstyr fungerer korrekt og er klar til den tiltænkte anvendelse. Vedligeholdelse omfatter forskellige områder, f.eks. daglig pleje og -rengøring, sikkerhedseftersyn, reparationsopgaver og istandsættelse.



Det anbefales at få dit el-køretøj efterset én gang om året af en autoriseret Invacare-leverandør for at opretholde dens driftssikkerhed og køredygtighed.

8.2 Sikkerhedseftersyn

Nedenstående tabeller viser sikkerhedseftersyn, der skal udføres af brugeren, og hvor ofte de skal udføres. Se det relevante kapitel, eller kontakt den autoriserede Invacare-leverandør, hvis der konstateres mangler ved el-køretøjet ved et sikkerhedseftersyn. Der findes en mere omfattende liste over sikkerhedseftersyn og anvisninger for vedligeholdelsesarbejde i servicemanualen til denne enhed (kan rekvireres hos Invacare). Manualen er dog tiltænkt uddannede og autoriserede serviceteknikere og beskriver arbejdsopgaver, som skal udføres af disse og ikke af brugeren.

8.2.1 Før hver brug af el-køretøjet

Artikel	Eftersynskontrol	Hvis eftersynet ikke består
Skruesamlinger	Kontrollér alle samlinger som f. eks. ryglæn og hjul for at sikre, at de sidder godt fast.	Kontakt din leverandør.
Signalhorn	Kontrollér, at det fungerer korrekt.	Kontakt din leverandør.
Lysanlæg	Kontrollér, at alle lys – som f.eks. blinklys og for- og baglygter – fungerer korrekt.	Kontakt din leverandør.
Batterikassens låsesystem	Kontrollér, at batterikassens låsesystem fungerer korrekt. Låsestifterne skal være helt i indgreb i de huller, der er beregnet til dem (se kapitel 7.4 <i>Transport af el-køretøjet uden bruger, side 49</i>).	Kontakt din leverandør.
Batterier	Sørg for, at batterierne er opladet. Se en beskrivelse af batteriopladningsindikatoren i brugsanvisningen, der fulgte med din styreboks.	Oplad batterierne (se kapitel 6.2.3 <i>Opladning af batterier, side 38</i>).

8.2.2 Hver uge

Artikel	Sikkerhedseftersyn	Hvis el-køretøjet ikke lever op til kravene for eftersynet
Armlæn/sidedele	Kontrollér, at armlænene er sikkert fastgjort i holderne og ikke rokker.	Spænd skruen eller spændegrebet, der holder armlænet (se kapitel <i>Justeringsmulighed for styreboks</i>). Kontakt leverandøren.
Dæk (pneumatiske)	Kontrollér, at dækkene er uden skader.	Kontakt leverandøren.
	Sørg for, at dækkene er pumpet op til det korrekte tryk.	Pump dækket op til det korrekte tryk (se kapitel 8.3 <i>Hjul og dæk, side 57 og 10 Tekniske Data, side 62</i>).
Dæk (punkteringsfri)	Kontrollér, at dækkene er uden skader.	Kontakt leverandøren.
Antitipper	Kontrollér, at antitipperne er sikkert fastgjort og ikke kæntrer. Kontrollér, at fjederclipsene på antitipperne er i orden og holder antitipperne rigtigt fast.	Kontakt leverandøren.

8.2.3 Hver måned

Artikel	Eftersynskontrol	Hvis el-køretøjet ikke lever op til kravene for eftersynet
Alle betrukne dele	Kontrollér for beskadigelse og slid.	Kontakt leverandøren.
Aftagelige benstøtter	Kontrollér, om benstøtterne kan fastgøres sikkert, og om åbningsmekanismen fungerer korrekt.	Kontakt leverandøren.
	Kontrollér, om alle indstillingsmuligheder fungerer korrekt.	Kontakt leverandøren.
Svinghjul	Kontrollér, om alle svinghjul drejer og svinger frit.	Kontakt leverandøren.

Artikel	Eftersynskontrol	Hvis el-køretøjet ikke lever op til kravene for eftersynet
Drivhjul	Kontrollér, at drivhjulene drejer uden at slingre. Dette gøres lettest ved at få nogen til at stå bag el-køretøjet og observere drivhjulene, mens du kører væk fra personen.	Kontakt leverandøren.
Powermodul og stik	Kontrollér alle kabler for beskadigelse, og kontrollér, om alle tilslutningsstik sidder godt fast.	Kontakt leverandøren.

8.3 Hjul og dæk

Håndtering af skader på hjulene

I tilfælde af et beskadiget hjul skal leverandøren kontaktes omgående. Af sikkerhedsmæssige grund må hjulet ikke repareres af dig selv eller ikke-autoriserede personer.

Håndtering af pneumatiske dæk



Risiko for skader på dæk og fælg

Kør aldrig med for lavt dæktryk. Det kan give skader på dækket.
Hvis dæktrykket overskrides, kan fælgen tage skade.
– Pump dækkene op til det anbefalede tryk.



Brug dækmåleren til at kontrollere dæktrykket.

Hver uge skal det kontrolleres, at dækkene er pumpet op til det korrekte tryk – se kapitel 8.2 *Sikkerhedseftersyn*, side 55.

Det anbefalede dæktryk kan ses på påskriften på dækket/fælgen eller kan oplyses af Invacare. Se tabellen nedenfor for at finde konverteringsværdierne.

psi	bar
22	1,5
23	1,6
25	1,7
26	1,8
28	1,9
29	2,0
30	2,1
32	2,2
33	2,3
35	2,4
36	2,5
38	2,6
39	2,7
41	2,8
44	3,0

8.4 Kortvarig opbevaring

Hvis der registreres en alvorlig fejl, er der indbygget en række sikkerhedsmekanismer i el-køretøjet, som beskytter det. Powermodulet forhindrer, at el-køretøjet kører videre.

Når el-køretøjet er i fejltilstand og afventer reparation:

1. Sluk for strømmen.
2. Frakobl batterierne.
Afhængigt af el-køretøjsmodellen kan batterisættet fjernes, eller batterierne kan frakobles powermodulet. Se det relevante kapitel om frakobling af batterierne.
3. Kontakt leverandøren.

8.5 Langvarig opbevaring

Hvis dit el-køretøj ikke skal bruges i en længere periode, skal du forberede det til opbevaring for at sikre længere levetid til el-køretøjet og batterierne.

Opbevaring af el-køretøj og batterier

- Vi anbefaler, at du opbevarer el-køretøjet ved 15 °C. Undgå store udsving mellem varme og kolde temperaturer i forbindelse med opbevaring for at sikre lang servicelevetid for produktet og batterierne.
- Komponenterne er testet og godkendt til større temperaturintervaller som angivet nedenfor:
 - Det tilladte temperaturinterval i forbindelse med opbevaring af el-køretøjet er -40 °C op til 65 °C.
 - Det tilladte temperaturinterval i forbindelse med opbevaring af batterier er -25 °C op til 65 °C.

- Selvom batterierne ikke anvendes, aflader de af sig selv. Den anbefalede fremgangsmåde er at frakoble batterierne fra strømmodulet, hvis el-køretøjet opbevares i længere tid end to uger. Afhængigt af el-køretøjsmodellen kan batteripakken fjernes, eller batterierne kan frakobles strømmodulet. Se det relevante kapitel om frakobling af batterierne. Kontakt leverandøren, hvis der er tvivl om, hvilket kabel der skal frakobles.
- Batterier skal altid være fuldt opladede, før de sættes væk til opbevaring.
- Hvis el-køretøjet opbevares i over fire uger, skal batterierne kontrolleres en gang om måneden og genoplades efter behov (før måleren viser halv opladning) for at undgå skader.
- Opbevar i et tørt og godt ventileret miljø, der er beskyttet mod ydre påvirkninger.
- Pump de pneumatisk dæk op med lidt for højt tryk.
- Placer el-køretøjet på et gulv, der ikke misfarves af gummit fra dækkene.

Forberedelse af el-køretøjet til brug

- Kobl batterierne til strømmodulet igen.
- Batterierne skal oplades inden brug.
- Få el-køretøjet eftersat af en autoriseret Invacare-leverandør.

8.6 Rengøring og desinficering

8.6.1 Generelle sikkerhedsanvisninger



FORSIGTIG!

Risiko for kontaminering

- Tag forholdsregler til at beskytte dig selv, og brug passende beskyttelsesudstyr.



FORSIGTIG!

Risiko for elektrisk stød og beskadigelse af produktet

- Sluk for anordningen, og tag den ud af stikkontakten, hvis det er relevant.
- Når du rengør elektroniske komponenter, skal du tage hensyn til deres beskyttelsesklasse vedrørende vandindtrængning.
- Sørg for, at der ikke kommer vandsprøjt på stikket eller vægstikdåsen.
- Rør aldrig ved stikkontakten med våde hænder.



BEMÆRK!

Forkerte væsker eller metoder kan beskadige produktet.

- De anvendte rengørings- og desinfektionsmidler skal være effektive og kunne anvendes sammen, og de må ikke angribe de materialer, der rengøres.
- Brug aldrig korroderende væsker (basiske rengøringsmidler, syre osv.) eller slibende rengøringsmidler. Vi anbefaler et almindeligt husholdningsrengøringsmiddel som f.eks. opvaskesæbe, hvis der ikke angives andet i rengøringsanvisningerne.
- Brug aldrig opløsningsmidler (cellulosefortynder, acetone osv.), der ændrer plastens struktur eller opløser de påsatte mærkater.
- Sørg altid for, at produktet er helt tørt, før det tages i brug igen.



For rengøring og desinfektion i kliniske omgivelser eller omgivelser til langvarig pleje skal de pågældende interne procedurer følges.

8.6.2 Rengøringsintervaller

! BEMÆRK!

Regelmæssig rengøring og desinficering fremmer problemfri drift, forlænger servicelevetiden og forebygger kontaminering.

Rengør og desinficer produktet:

- Regelmæssigt, mens det er i brug,
- før og efter enhver serviceprocedure,
- når det har været i kontakt med kropsvæsker,
- før det bruges til en ny bruger.

8.6.3 Rengøring

! BEMÆRK!

- Produktet tåler ikke vask i automatiske vaskeanlæg eller med udstyr, hvor der anvendes højtryksrens eller damp.

! BEMÆRK!

- Snavs, sand og havvand kan beskadige lejerne, og ståldelene kan ruste, hvis overfladen er beskadiget.
- Udsæt kun el-køretøjet for sand og havvand i korte perioder, og rengør den efter hver tur til stranden.
- Hvis el-køretøjet er beskidt, skal snavset tørres væk med en fugtig klud, så snart det er muligt, og derefter tørres den forsigtigt.

1. Fjern alt installeret ekstraudstyr (kun ekstraudstyr, som ikke kræver værktøjer).
2. Tør de enkelte dele af med en klud eller en blød børste, og benyt almindelige rengøringsmidler (pH = 6-8) og varmt vand.
3. Skyl delene med varmt vand.
4. Tør delene grundigt af med en tør klud.



Bilvoks og blød voks kan bruges på lakerede metaloverflader for at fjerne afskrabninger og genskabe glansen.

Rengøring af betræk

Ved rengøring af betrækket kan du se instruktioner på mærkaterne på sædet, polstringen og ryglænspladerne.



Hvis det er muligt, skal burrebåndene (de selvgribende dele) altid overlappe, når de vaskes, for at minimere opbygning af fnug og tråde på krogbåndene og forhindre, at de beskadiger betrækket.

8.6.4 Desinfektionsvejledning

Metode: Følg anvisningerne for anvendelse af det benyttede desinficeringsmiddel, og tør alle tilgængelige overflader af.

Desinficeringsmiddel: Almindeligt husholdningsdesinficeringsmiddel.

Tørring: Lad produktet lufttørre.

9 Efter brug

9.1 Rekonditionering

Dette produkt er egnet til genbrug. Følgende handlinger skal udføres i forbindelse med klargøring af produktet til en ny bruger:

- Eftersyn i overensstemmelse med servicemanualen, der kan fås fra Invacare.
- Rengøring og desinfektion. Se *8 Vedligeholdelse, side 55*.
- Tilpasning til den nye bruger. Se *Udpakning*.

Sørg for, at brugsanvisningen bliver overdraget sammen med produktet.

Undlad at genbruge produktet, hvis der konstateres skader eller fejl.

9.2 Bortskaffelse



ADVARSEL!

Miljørisici

Enheden indeholder batterier.

Dette produkt kan indeholde stoffer, som kan skade miljøet, hvis de bortskaffes på steder (lossepladser), der ikke overhoveder gældende lovgivning.

- UNDLAD at bortskaffe batterierne sammen med almindeligt husholdningsaffald.
- Kast IKKE batterier i åben ild.
- Batterierne SKAL afleveres på et korrekt bortskaffelsessted. Returnering er påbudt ved lov og er gratis.
- Bortskaf kun afladede batterier.
- Tildæk litiumbatteriernes terminaler, inden de bortskaffes.
- Se batterimærkning eller kapitel for information om batteritypen *10 Tekniske Data, side 62*.

Vær miljøbevidst, og indlever dette produkt til genbrug til den lokale genbrugsstation, når dets levetid er opbrugt.

Skil produktet og dens komponenter ad, så de forskellige materialer kan adskilles og genbruges hver for sig.

Bortskaffelse og genanvendelse af brugte produkter og emballagematerialer skal overholde love og forskrifter for affaldshåndtering i det enkelte land. Kontakt den lokale affaldsmyndighed for at få yderligere oplysninger.

10 Tekniske Data

10.1 Tekniske specifikationer

De nedenfor anførte tekniske oplysninger er gældende for en standardkonfiguration eller viser de værdier, der maksimalt kan opnås. De kan ændre sig, hvis der monteres tilbehør / muligheder. De nøjagtige ændringer af disse værdier er nærmere beskrevet i afsnittene for det pågældende tilbehør / muligheder.

Bemærk, at der kan være værdier i denne liste, der ikke er relevante for dit produkt, eftersom denne liste gælder for alle tilgængelige modeller (på datoen for trykning). Medmindre andet er anført, henviser hver værdi i denne liste til alle modeller af produktet.

Alle modeller og konfigurationer, der er tilgængelige i dit land, kan findes i de landespecifikke salgsdokumenter.



Bemærk, at måleværdierne i visse tilfælde kan variere med op til ± 10 mm.

Tilladte drifts- og opbevaringsbetingelser	
Temperaturområde for drift i henhold til ISO 7176-9	<ul style="list-style-type: none"> -25 °C til +50 °C
Anbefalet temperatur ved opbevaring	<ul style="list-style-type: none"> +15 °C
Temperaturområde for opbevaring i henhold til ISO 7176-9	<ul style="list-style-type: none"> -25 °C til +65 °C med batterier -40 °C til +65 °C uden batterier

Elektrisk system	
Motorer	<ul style="list-style-type: none"> 2 x 324 W 2 x 340 W (12 km/t)
Batterier ¹	<ul style="list-style-type: none"> 2 x 12 V/73,5 Ah (C20)/63 Ah (C5) fast VRLA-gel
Hovedsikring	<ul style="list-style-type: none"> 63 A
Beskyttelsesgrad	IPX4 ²

Opladningsenhed	
Udgangsstrøm	<ul style="list-style-type: none"> • 8 A • 10 A
Udgangsspænding	<ul style="list-style-type: none"> • 24 V nom.

Dæk til drivhjul	
Dæktype	<ul style="list-style-type: none"> • 14 tommer punkteringsfrit, pneumatisk
Dæktryk	<p>Det anbefalede maksimale dæktryk i bar eller kPa er angivet på siden af dækket eller fælgen. Hvis der er angivet mere end en værdi, er det den mindste værdi i de tilsvarende enheder, der gælder.</p> <p>(Tolerance = -0,3 bar, 1 bar = 100 kPa)</p>

Dæk til svinghjul	
Dæktype	<ul style="list-style-type: none"> • 8" punkteringsfrit
Dæktryk	<p>Det anbefalede maksimale dæktryk i bar eller kPa er angivet på siden af dækket eller fælgen. Hvis der er angivet mere end en værdi, er det den mindste værdi i de tilsvarende enheder, der gælder.</p> <p>(Tolerance = -0,3 bar, 1 bar = 100 kPa)</p>

Køreegenskaber	
Hastighed	<ul style="list-style-type: none"> • 6 km/t • 10 km/t • 12 km/t
Min. bremseafstand:	
Normal drift	<ul style="list-style-type: none"> • 1000 mm (6 km/t) • 2100 mm (10 km/t) • 2900 mm (12 km/t)
Nødbetjening	<ul style="list-style-type: none"> • 600 mm (6 km/t) • 1800 mm (10 km/t) • 2130 mm (12 km/t)
Maks. forhindringshøjde, der kan forceres	<ul style="list-style-type: none"> • Fremad 83 mm • Bagud 64 mm
Nominel hældning ³ :	
Modulite uden sædehejs	<ul style="list-style-type: none"> • 9°
Modulite med sædehejs	<ul style="list-style-type: none"> • 9°
Maks. hældning med tilkoblede parkeringsbremser	<ul style="list-style-type: none"> • 12.6° (op ad bakke) • 14.1° (ned ad bakke)
Dynamisk sidestabilitet:	

Køreegenskaber	
Min. diameter til drejning i cirkler ved maks. hastighed	<ul style="list-style-type: none"> • 5300 mm
Stabil ved pludselig drejning	Ja
Kontinuerlig kørerækkevidde i overensstemmelse med ISO 7176-4 ⁴ :	
Modulite	<ul style="list-style-type: none"> • 35.5 km (6 km/t) • 35.6 km (10 km/t) • 27.3 km (12 km/t)
Manøvreringsafstandsområde i overensstemmelse med ISO 7176-4 ⁴ :	
Modulite	<ul style="list-style-type: none"> • 11.2 km (6 km/t) • 10.8 km (10 km/t) • 8.1 km (12 km/t)
Drejediometer	<ul style="list-style-type: none"> • 1240 mm
Vendebredde	<ul style="list-style-type: none"> • 1240 mm
Påkrævet bredde af vinklet korridor	<ul style="list-style-type: none"> • 785 mm
Påkrævet dybde af døråbning	<ul style="list-style-type: none"> • 1439 mm
Påkrævet bredde af korridor til sideåbning	<ul style="list-style-type: none"> • 842 mm

Nyttelast	Modulite
Maks. passagervægt	<ul style="list-style-type: none"> • 136 kg

Akselbelastning	
Maks. frontakselbelastning	<ul style="list-style-type: none"> • 259 kg
Maks. bagakselbelastning	<ul style="list-style-type: none"> • 103 kg

- 1 Anvendelig batterikapacitet afhængigt af afladningstiden.
C20: Afladning over en periode på 20 timer.
C5: Afladning over en periode på 5 timer.
- 2 IPX4-klassificering betyder, at det elektriske system er beskyttet mod vandsprøjt.
- 3 Statisk stabilitet ned ad bakke, op ad bakke og sidelæns i henhold til ISO 7176-1 = 9° (15,8 %)
Dynamisk stabilitet i henhold til ISO 7176-2 = 6° (10,5 %)
- 4 Bemærk: Den teoretiske køredistance for et el-køretøj påvirkes i høj grad af eksterne faktorer som f.eks. el-køretøjet hastighedsindstilling, batteriernes opladningsstatus, den omgivende temperatur, lokal topografi, vejoverfladens egenskaber, dæktryk, brugerens vægt, kørestil og brug af batterierne til lys, servostyring osv.
De anførte værdier er de teoretiske maksimale værdier målt i henhold til DS/ISO 7176-4.
- 5 Målt uden sædepude
- 6 Den faktiske kantstensvægt afhænger af de beslag, som dit el-køretøj er udstyret med. Et Invacare-el-køretøj vejes, før det forlader fabrikken. Se den målte kantstensvægt (inkl. batterier) på typeskiltet.

11 Service

11.1 Udførte eftersyn

Det bekræftes med stempel og underskrift, at alle opgaver på eftersynsplanen i service- og reparationsanvisningerne er blevet udført korrekt. Listen over de eftersynsopgaver, der skal udføres, kan findes i servicemanualen, der fås via Invacare.

Leveringseftersyn	Første årlige eftersyn
Stempel fra autoriseret leverandør/dato/underskrift	Stempel fra autoriseret leverandør/dato/underskrift
Andet årlige eftersyn	Tredje årlige eftersyn
Stempel fra autoriseret leverandør/dato/underskrift	Stempel fra autoriseret leverandør/dato/underskrift

Fjerde årlige eftersyn	Femte årlige eftersyn
Stempel fra autoriseret leverandør/dato/underskrift	Stempel fra autoriseret leverandør/dato/underskrift



Danmark:

Invacare A/S
Sdr. Ringvej 37
DK-2605 Brøndby
Tel: (45) (0)36 90 00 00
Fax: (45) (0)36 90 00 01
denmark@invacare.com
www.invacare.dk



Invacare GmbH
Am Achener Hof 8
D-88316 Isny
Germany



Invacare UK Operations Limited
Unit 4, Pencoed Technology Park,
Pencoed
Bridgend CF35 5AQ
UK

1666859-A 2023-09-14



Making Life's Experiences Possible®



Yes, you can.®