



Invacare® AVIVA™ RX-serien

AVIVA RX20, AVIVA RX40, AVIVA RX 40HD

da **El-køretøj**
Brugsanvisning

Denne manual SKAL udleveres til brugeren af produktet.
FØR anvendelse af dette produkt SKAL du læse denne manual og gemme den til fremtidig brug.



Yes, you can.®

Indhold

1 Generelt	4
1.1 Indledning	4
1.2 Symboler i denne manual	4
1.3 Overensstemmelse	5
1.3.1 Produktspecifikke standarder	5
1.4 Anvendelighed	5
1.5 Garantioplysninger	6
1.6 Servicelevetid	6
1.7 Ansvarsbegrænsning	6
2 Sikkerhed	7
2.1 Generelle sikkerhedsbemærkninger	7
2.2 Sikkerhedsoplysninger for det elektriske system	10
2.3 Sikkerhedsoplysninger for elektromagnetisk interferens	11
2.4 Sikkerhedsoplysninger om køre- og friløbsindstilling	12
2.5 Sikkerhedsoplysninger om pleje og vedligeholdelse	15
2.6 Sikkerhedsoplysninger om ændringer og modificeringer af el-køretøjet	15
2.7 Sikkerhedsanvisninger for el-køretøjer med sædehejs	17
3 Produktoversigt	19
3.1 Tiltænkt brug	19
3.1.1 Produktbeskrivelse	19
3.1.2 Tiltænkt bruger	19
3.1.3 Indikationer	19

3.2 Type-klassificering	19
3.3 Hovedkomponenter i kørestol	19
3.4 Mærkater på produktet	20
3.5 Brugerinput	24
3.6 Sædehejset	24
4 Tilbehør/ekstraudstyr	25
4.1 Støttebælter	25
4.1.1 Støttebæltetyper	25
4.1.2 Korrekt justering af støttebæltet	26
4.2 Anvendelse af stokkeholderen	26
5 Brug	27
5.1 Generelle oplysninger om opsætning	27
5.2 Kørsel	27
5.3 Før kørsel	27
5.4 Parkering og stilstand	27
5.4.1 Brug af manuelle hjullåse	27
5.5 Sådan kommer du ind i og ud af el-køretøjet	28
5.5.1 Afmontering af standardarmlæn ved sideværts forflytning	28
5.5.2 Sving styreboksen ud til siden	28
5.5.3 Drejning af stammens midterlinjeholder til siden	30
5.5.4 Drejning af den drejelige skærmholder til siden	30
5.5.5 Drejning af Chin Control til siden	30
5.5.6 Sådan kommer du ind i og ud af el-køretøjet	31
5.6 Forcering af forhindringer	31
5.6.1 Maks. forhindringshøjde	31
5.6.2 Den rigtige måde at forcere forhindringer på	32

© 2026 Invacare International GmbH

Alle rettigheder forbeholdes. Hel eller delvis gengivelse, kopiering eller ændring er forbudt uden forudgående skriftlig tilladelse fra Invacare. Varemærker er

markeret med ™ og ®. Alle varemærker ejes af eller er givet i licens til Invacare International GmbH eller virksomhedens datterselskaber, medmindre andet fremgår.

5.7	Kørsel op og ned ad skråninger	33	8.2.3	Hver måned	52
5.8	Anvendelse på offentlige veje	33	8.3	Hjul og dæk	53
5.9	Skubning af el-køretøjet i friløbsindstilling	33	8.4	Kortvarig opbevaring	53
5.9.1	Frikobling af motorer	34	8.5	Langtidsopbevaring	54
6	Styresystem	35	8.6	Rengøring og desinfektion	54
6.1	Kontrolbeskyttelsessystem	35	8.6.1	Generelle sikkerhedsanvisninger	54
6.1.1	Brug af afbryder	35	8.6.2	Rengøringsintervaller	55
6.2	Batterier	36	8.6.3	Rengøring	55
6.2.1	Generelle oplysninger om opladning	36	8.6.4	Desinficeringsinstruktioner	56
6.2.2	Generelle anvisninger for opladning	36	9	Efter brug	57
6.2.3	Opladning af batterier	36	9.1	Eftersyn	57
6.2.4	Sådan frakobles el-køretøjet efter opladning	37	9.2	Bortskaffelse	57
6.2.5	Opbevaring og vedligeholdelse	38	10	Tekniske data	58
6.2.6	Anvisninger for brug af batterierne	38	10.1	Tekniske specifikationer	58
6.2.7	Rengøring af batteriklemmer	39	11	Service	64
6.2.8	Transport af batterier	39	11.1	Udførte eftersyn	64
6.2.9	Generelle anvisninger for håndtering af batterierne	39			
6.2.10	Korrekt håndtering af beskadede batterier	39			
7	Transport	41			
7.1	Transport – Generelle oplysninger	41			
7.2	Overflytning af el-køretøjet til en bil	41			
7.3	Brug el-køretøjet som bilsæde	42			
7.3.1	Forankring af el-køretøjet, når det bruges som bilsæde	43			
7.3.2	Brug af ekstra fastgørelsespunkter	44			
7.3.3	Fastgøring af brugeren i el-køretøjet	44			
7.4	Transport af el-køretøjet uden bruger	46			
7.5	Dahl Docking System	47			
8	Vedligeholdelse	51			
8.1	Introduktion til vedligeholdelse	51			
8.2	Sikkerhedseftersyn	51			
8.2.1	Før hver brug af el-køretøjet	51			
8.2.2	Hver uge	52			

1 Generelt

1.1 Indledning

Denne brugsanvisning indeholder vigtige anvisninger om håndtering af produktet. Af sikkerhedsmæssige årsager, bør brugsanvisningen læses grundigt, og sikkerhedsanvisningerne følges.

Brug kun dette produkt, hvis du har læst og forstået denne manual. Søg flere råd hos en lokal terapeut, som er bekendt med din medicinske tilstand, og afklar eventuelle spørgsmål vedrørende korrekt brug og nødvendig justering med den lokale terapeut.

Bemærk, at der kan være afsnit i dette dokument, der ikke er relevante for dit produkt, eftersom dette dokument gælder for alle tilgængelige modeller (på datoen for trykning). Med mindre andet er angivet, gælder hvert afsnit i dette dokument for alle produktets modeller.

Alle modeller og konfigurationer, der er tilgængelige i dit land, kan findes i de landespecifikke salgsdokumenter.

Invacare forbeholder sig retten til at ændre produktspecifikationer uden forudgående varsel.

Før denne manual læses, skal det sikres, at det er den nyeste version. Den nyeste version findes i PDF-format på Invacares hjemmeside. Tidligere produktversioner er muligvis ikke beskrevet i denne manuals aktuelle reviderede udgave. Hvis du har brug for hjælp, bedes du kontakte Invacare.

Hvis du synes, at skriftstørrelsen i det trykte dokument er svær at læse, kan du hente PDF-versionen fra hjemmesiden. PDF-versionen kan derefter skaleres på skærmen til en skriftstørrelse, der passer dig bedre.

Det er muligt at få flere oplysninger om produktet, f.eks. sikkerhedsanvisninger til produkter og tilbagekaldelser af produkter, ved at kontakte din Invacare-forhandler. Adresserne findes i slutningen af dette dokument.

I tilfælde af en alvorlig hændelse i forbindelse med produktet, skal du informere producenten og den relevante myndighed i dit land.

1.2 Symboler i denne manual

I denne manual anvendes symboler og signalord til angivelse af faresituationer eller u hensigtsmæssig anvendelse, som kan medføre person- eller produktskader. Dette dokument udskrives i gråtoner. Til din orientering har sikkerhedsmeddelelserne følgende farvekodning i henhold til ANSI Z535.6: Fare (rød), Advarsel (orange), Forsigtig (gul) og Meddelelse (blå). Se oplysningerne nedenfor for at få en definition af symbolerne.



FARE!

Angiver en potentielt farlig situation, som, hvis den ikke undgås, resulterer i alvorlig kvæstelse eller dødsfald.



ADVARSEL!

Angiver en potentielt farlig situation, som, hvis den ikke undgås, kan resultere i alvorlig kvæstelse eller død.



FORSIGTIG!

Angiver en potentielt farlig situation, som kan resultere i en mindre eller lille kvæstelse, hvis den ikke undgås.

**BEMÆRK!**

Angiver en potentielt farlig situation, som, hvis den ikke undgås, kan resultere i beskadigelse af ejendom.

**Tips og anbefalinger**

Giver nyttige tips, anbefalinger og oplysninger, der sikrer en effektiv, problemfri anvendelse.

Andre symboler**Ansvarlig person i Storbritannien**

Angiver, at et produkt ikke er produceret i UK.

1.3 Overensstemmelse

Kvalitet er afgørende for virksomhedens virke, og vi arbejder ud fra ISO 13485.

Dette produkt er CE-mærket i overensstemmelse med forordning 2017/745 om medicinsk udstyr af klasse I.

Dette produkt har UKCA-mærke i overensstemmelse med del II UK MDR 2002 klasse I (som ændret).

Vi arbejder løbende på at sikre, at virksomhedens påvirkning af miljøet, lokalt og globalt, reduceres til et minimum.

Vi anvender udelukkende materialer og komponenter, der overholder REACH-direktivet.

Vi overholder de gældende miljølovgivninger WEEE og RoHS.

1.3.1 Produktspecifikke standarder

Produktet er blevet testet og overholder EN 12184 (Elkørestole, elscootere og tilhørende ladeapparater) og alle relaterede standarder.

Med et passende lysanlæg er produktet egnet til kørsel på offentlige veje.

Kontakt din lokale Invacare-forhandler for yderligere information om lokale standarder og bestemmelser. Adresserne findes i slutningen af dette dokument.

1.4 Anvendelighed

Et el-køretøj må kun bruges, når det er i perfekt driftsmæssig stand. I modsat fald kan brugeren bringe sig selv og andre i fare.

Nedenstående liste er ikke udtømmende. Den er kun beregnet til at vise nogle af de situationer, som kan påvirke anvendeligheden af el-køretøjet.

I visse situationer er det nødvendigt at stoppe med at bruge el-køretøjet omgående. I andre situationer kan el-køretøjet bruges til at komme hen til leverandøren.

Stop med at bruge el-køretøjet omgående, hvis dets anvendelighed er begrænset på grund af:

- Uventet kørselsadfærd
- bremsesvigt

Kontakt en autoriseret Invacare-leverandør omgående, hvis el-køretøjets anvendelighed er begrænset på grund af:

- svigtende eller defekt lysanlæg (hvis dette er monteret)
- at reflekserne falder af
- slidt kantråd eller utilstrækkeligt dæktryk
- beskadigelse af armlænene (f.eks. hvis armlænets polstring er ødelagt)
- beskadigelse af benstøtterne (f.eks. hvis hælstropperne mangler eller er ødelagte)
- beskadigelse af støttebæltet

- beskadigelse af joysticket (joysticket kan ikke stilles i neutral position)
- kabler, der er beskadigede, bøjedede eller klemte eller har løsnet sig fra fikseringen
- el-køretøjet skrider ud under bremsning
- el-køretøjet trækker over til den ene side under kørslen
- at der opstår eller høres usædvanlige lyde

Hvis brugeren har en fornemmelse af, at der er noget galt med el-køretøjet.

1.5 Garantioplysninger

Vi yder en producentgaranti på produktet i overensstemmelse med vores almindelige forretningsbetingelser og vilkår i de respektive lande.

Der kan kun rejses garantikrav gennem den forhandler, som produktet er købt hos.

1.6 Servicelevetid

Vi skønner, at dette produkt har en servicelevetid på fem år, når det anvendes i streng overensstemmelse med den tiltænkte brug som fastlagt i dette dokument, og når alle krav til vedligeholdelse og service overholdes. Den skønnede servicelevetid kan overstiges, hvis produktet benyttes med omhu og vedligeholdes korrekt, og under forudsætning af at der ikke er tekniske eller videnskabelige fremskridt, der medfører tekniske begrænsninger. Servicelevetiden kan også reduceres betydeligt ved ekstrem eller ukorrekt brug. Angivelsen af en skønnet servicelevetid for dette produkt udgør ikke en yderligere garanti.

1.7 Ansvarsbegrænsning

Invacare påtager sig ikke ansvaret for skader, der skyldes:

- Manglende overholdelse af brugsanvisningen
- Forkert anvendelse
- Almindeligt slid
- Forkert samling eller indstilling foretaget af køber eller en tredjepart
- Tekniske ændringer
- Uautoriserede ændringer, kombinationer og/eller brug af uegnede reservedele

2 Sikkerhed

2.1 Generelle sikkerhedsbemærkninger



ADVARSEL!

Risiko for alvorlig kvæstelse eller beskadigelse

Forkert brug af dette produkt kan medføre personskade eller materiel skade.

- Hvis du ikke kan forstå advarslerne, forsigtighedshenvisningerne eller anvisningerne, bedes du kontakte en sundhedsprofessionel medarbejder eller leverandør, inden du forsøger at tage produktet i brug.
- UNDLAD at bruge dette produkt eller nogen former for ekstraudstyr uden først at have læst og forstået denne vejledning og andet instruktionsmateriale som f.eks. brugsanvisning, servicemanual eller instruktionsark, der leveres sammen med dette produkt eller ekstraudstyret.



FARE!

Der kan opstå dødsfald, alvorlig kvæstelse eller beskadigelse

Tændte cigaretter, der tabes ned på et betrukket sædesystem, kan forvolde brand, hvilket kan medføre død, alvorlig kvæstelse eller materielskade. El-køretøjsbrugere er særligt udsatte for risici for dødsfald eller alvorlig kvæstelse fra en sådan brand og den deraf følgende røg, fordi de muligvis ikke er i stand til at flytte sig væk fra el-køretøjet.

- UNDLAD at ryge, mens du bruger el-køretøjet.



ADVARSEL!

Risiko for alvorlig kvæstelse eller beskadigelse

Opbevaring eller brug af el-køretøjet i nærheden af åben ild eller brændbare produkter kan medføre alvorlig kvæstelse eller materielskade.

- Undgå at opbevare eller bruge el-køretøjet i nærheden af åben ild eller brændbare produkter.



ADVARSEL!

Risiko for beskadigelse eller personskade, hvis el-køretøjet utilsigtet sættes i bevægelse

- Sluk for el-køretøjet ved indstigning og udstigning samt håndtering af tunge og besværlige genstande.
- Når drevet er frakoblet, er bremsen inde i drevet deaktiveret. Det anbefales derfor, at el-køretøjet kun skubbes af en ledsager på flade underlag, aldrig på skrånninger. Lad aldrig el-køretøjet stå på en skrånning med motorerne frakoblet. Kobl altid motorerne til igen straks efter, at el-køretøjet er blevet skubbet (se 5.9.1 *Frikobling af motorer, side 34*).



ADVARSEL!

Der kan opstå personskade, beskadigelse eller dødsfald

Mangel på opsyn eller forkert vedligeholdelse kan medføre personskade, materiel skade eller dødsfald som følge af indtagelse af eller kvælning i dele eller materialer.

- Hold nøje opsyn med børn, kæledyr eller personer med fysiske/mentale handicap.



ADVARSEL!

Der kan opstå dødsfald, alvorlig kvæstelse eller beskadigelse

Risiko for fastklemning og kvælning, når løse personlige ejendele (eksempelvis smykker, tørklæder) bliver fanget i bevægelige dele eller dele, der stikker ud.

- Sørg for, at alle løse genstande er fri af de bevægelige dele på el-køretøjet, eksempelvis hjul eller elektriske sædekomponenter.
- Hold hænder, tøj og alle andre genstande væk fra hjul eller elektriske sædekomponenter, når de er i drift.
- Sluk straks for el-køretøjet for at stoppe enhver bevægelse.



ADVARSEL!

Der kan opstå dødsfald, alvorlig kvæstelse eller beskadigelse

Forkert anbringelse af ledninger kan medføre fare for fald, sammenfiltring eller kvælning, der kan resultere i dødsfald, alvorlig kvæstelse eller beskadigelse.

- Sørg for, at alle ledninger er ført og fastgjort korrekt.
- Sørg for, at der ikke er nogen løkker af overskydende ledning, der stikker ud fra kørestolen.



ADVARSEL!

Risiko for personskade, hvis el-køretøjet køres, når brugerens evne til at betjene et køretøj er hæmmet af medicin eller alkohol

- El-køretøjet må aldrig køres af personer, der er under påvirkning af medicin eller alkohol. Om nødvendigt skal el-køretøjet betjenes af en ledsager, der er fysisk og mentalt i stand til at betjene køretøjet.



ADVARSEL!

Risiko for personskade, hvis el-køretøjet slukkes under kørslen, f.eks. ved tryk på Til/Fra-knappen eller ved at en ledning tages ud, da det derved standser med et hårdt ryk

- Hvis det er nødvendigt at bremse i en nødsituation, skal du blot slippe joysticket, så el-køretøjet standser (se mere i brugsanvisningen til styreboksen).



ADVARSEL!

Risiko for personskade ved flytning af el-køretøjet til et transportkøretøj, mens brugeren sidder i el-køretøjet

- Det er altid bedre at flytte el-køretøjet til et andet køretøj, uden at brugeren sidder i el-køretøjet.
- Hvis el-køretøjet med brugeren i skal flyttes til en rampe, skal det sikres, at rampen ikke overstiger den klassificerede hældning (se 10.1 Tekniske specifikationer, side 58).



- Hvis el-køretøjet skal flyttes ved hjælp af en rampe, som overstiger den klassificerede hældning (se *10.1 Tekniske specifikationer, side 58*), skal der bruges et spil. Ledsageren kan overvåge og hjælpe med flytningen fra en sikker position.
- Alternativt kan der anvendes en lift med platform. Sørg for, at den samlede vægt af el-køretøjet og brugeren ikke overstiger den maksimalt tilladte samlede vægt for den lift med platformen eller det spil, som anvendes.

**ADVARSEL!****Risiko for at falde ud af el-køretøjet**

- Lad dig aldrig glide frem i sædet, bøj dig aldrig forover og ned mellem knæene, og læn dig aldrig helt tilbage ud over oversiden af ryglænet f.eks. for at række ud efter en genstand.
- Hvis der er monteret et støttebælte, skal det være korrekt indstillet, og det skal altid bruges ved anvendelse af el-køretøjet.
- Ved flytning til et andet sæde skal el-køretøjet placeres så tæt som muligt ved det nye sæde.

**FORSIGTIG!****Risiko for personskade, hvis den maksimalt tilladte belastning overskrides**

- Den maksimalt tilladte belastning må ikke overskrides (se *10.1 Tekniske specifikationer, side 58*).
- El-køretøjet er kun designet til brug af én person, hvis maksimale vægt ikke overstiger køretøjets maksimalt tilladte belastning. Brug aldrig el-køretøjet til transport af mere end én person.

**FORSIGTIG!****Risiko for personskade på grund af forkert løft eller tab af tunge komponenter**

- Ved vedligeholdelse, servicearbejde eller løft af dele af dit el-køretøj skal der tages højde for vægten af de enkelte komponenter, især batterierne. Sørg for altid at indtage den rigtige løftestilling, og bed om nødvendigt om hjælp.

**FORSIGTIG!****Risiko for personskade på grund af bevægelige dele**

- Sørg for, at der ikke sker personskade på grund af bevægelige dele på el-køretøjet, som f.eks. hjulene eller et eventuelt monteret sædehejsmodul, især når der er børn i nærheden.

**FORSIGTIG!****Risiko for personskade på grund af varme overflader**

- El-køretøjet må ikke udsættes for direkte sollys i længere tid ad gangen. Metaldele og overflader som sæde og armlæn kan blive meget varme.

**FORSIGTIG!****Risiko for brand eller havari på grund af tilslutning af elektrisk udstyr**

- Der må ikke tilsluttes elektrisk udstyr til el-køretøjet, som ikke udtrykkeligt er godkendt af Invacare til dette formål. Få alle elektriske installationer foretaget hos din autoriserede Invacare-forhandler.

2.2 Sikkerhedsoplysninger for det elektriske system



ADVARSEL!

Risiko for død, alvorlig kvæstelse eller beskadigelse

Forkert brug af el-køretøjet kan medføre, at el-køretøjet starter med at ryge, gnistre eller brænde. Død, alvorlige personskader eller skader på materiel kan opstå på grund af brand.

- Brug IKKE el-køretøjet til andet end det tilsigtede formål.
- Hvis el-køretøjet starter med at ryge, gnistre eller brænde, skal brug af el-køretøjet afbrydes, og der skal søges service OMGÅENDE.



ADVARSEL!

Risiko for død eller alvorlig kvæstelse

Elektrisk stød kan medføre død eller alvorlig kvæstelse

- For at undgå elektrisk stød skal det kontrolleres, at stik og ledninger er uden snit og ikke er tyndslidte. Udskift omgående kabler og ledninger, der har snit og/eller er tyndslidte.



ADVARSEL!

Risiko for død eller alvorlig kvæstelse

Manglende overholdelse af disse advarsler kan forårsage en elektrisk kortslutning, der resulterer i død, alvorlig personskade eller beskadigelse af det elektriske system.

- Det POSITIVE (+) RØDE batterikabel SKAL forbindes med den/de POSITIVE (+) batteriklemme(r).



- Det NEGATIVE (-) SORTE batterikabel SKAL forbindes med den/de NEGATIVE (-) batteriklemme(r).
- Værktøj og/eller batterikabler må ALDRIG berøre BEGGE batteriklemmer samtidigt. Der kan ske elektrisk kortslutning, og der kan forekomme alvorlig kvæstelse eller beskadigelse.
- Monter beskyttelsehætter på de positive og negative batteriklemmer.
- Udskift straks kabler, hvor kabelisoleringen er blevet beskadiget.
- Fjern IKKE sikring eller monteringsanordninger fra monteringskruen på det POSITIVE (+) røde batterikabel.



ADVARSEL!

Risiko for død, alvorlig kvæstelse eller beskadigelse

Elektriske komponenter, der er blevet rustne på grund af vand eller væske, kan medføre død, alvorlig kvæstelse eller beskadigelse.

- Sørg for, at elektriske komponenter udsættes mindst muligt for vand og/eller væsker.
- Elektriske komponenter, der er beskadiget af rust, SKAL udskiftes omgående.
- El-køretøjer, der ofte eksponeres til vand/væsker kan have brug for udskiftning af elektriske komponenter oftere.

**ADVARSEL!****Brandfare**

Tændte lamper bliver varme. Hvis du dækker lamperne til med stof (f.eks. tøj), er der risiko for, at stoffet kan blive antændt.

- Lyssystemet må ALDRIG dækkes til med stof.

**ADVARSEL!****Risiko for dødsfald, alvorlig kvæstelse eller beskadigelse, når der bæres rundt på iltsystemer**

Tekstiler og andre materialer, der normalt ikke brænder, antændes let og brænder med stor intensitet i luft, der er beriget med ilt.

- Kontroller dagligt iltslangen for lækager fra cylinderen til leveringsstedet, og hold den væk fra elektriske gnister og alle former for antændelseskilder.

**ADVARSEL!****Risiko for kvæstelse eller beskadigelse pga. elektriske kortslutninger**

Stikben på kabler, som er tilsluttet strømmodul, kan stadig være strømførende, selv når systemet er slukket.

- Kabler med tændte stifter bør tilsluttes, indespærres eller tildækkes (med ikke-ledende materialer), så de ikke er udsat for menneskelig kontakt eller materialer, der kan forårsage elektrisk kortslutning.
- Når kabler med tændte stifter skal frakobles, når f.eks. buskablet fjernes fra styreboksen af sikkerhedsmæssige årsager, skal der sørges for, at stifterne indespærres eller tildækkes (med ikke-ledende materialer).

**BEMÆRK!**

En fejl i det elektriske system kan give sig udtryk i en unormal funktion som f.eks. at lampen forbliver tændt, at lampen ikke lyser eller at der høres støj fra de magnetiske bremses.

- Hvis der er en fejl i systemet, skal styreboksen slukkes og derefter tændes igen.
- Hvis fejlen stadig er til stede, skal strømkilden slås fra eller fjernes. Afhængigt af el-køretøjsmodellen kan batteripakken fjernes, eller batterierne kan frakobles powermodulet. Hvis du er i tvivl om hvilket kabel, der skal afbrydes, så kontakt din forhandler.
- Kontakt forhandleren i enhver situation.

2.3 Sikkerhedsoplysninger for elektromagnetisk interferens

El-køretøjet er beregnet til kunne køre uden at forårsage elektromagnetiske forstyrrelser af betydning i miljøet og uden nogen betydelig forringelse af sin funktion over for ved normal brug forventelige elektromagnetiske forstyrrelser. El-køretøjet blev således godkendt i test i overensstemmelse med internationale standarder med hensyn til overensstemmelse med reglerne for elektromagnetisk interferens (EMI).

Det egner sig til brug i boligkvarterer og på steder, der er direkte forbundet med lavvolts-el-forsyningsnetværk, som leverer strøm til beboelsesejendomme. Elektromagnetiske felter som f. eks. dem, der genereres af radio-og tv-sendere, og mobiltelefoner kan dog påvirke funktionerne for el-køretøjer.

Desuden kan den elektronik, der anvendes i vores el-køretøjer, generere en lav grad af elektromagnetisk interferens, som dog vil ligge inden for den tolerance, der er tilladt ved lov. Af disse grunde beder vi dig om at overholde følgende forholdsregler:



ADVARSEL!

Risiko for fejlfunktion på grund af elektromagnetisk interferens

- Undlad at tænde eller betjene transportable transeivere eller kommunikationsenheder (som f.eks. radio-transeivere eller mobiltelefoner), når el-køretøjet er tændt.
- Undgå at komme i nærheden af stærke radio- og tv-sendere.
- I tilfælde af, at el-køretøjet utilsigtet bevæger sig, eller bremserne udløses, skal du straks slukke for el-køretøjet.
- Tilføjelse af elektrisk udstyr og andre komponenter eller ændring af el-køretøjet på nogen måde kan gøre det modtageligt over for elektromagnetisk interferens. Vær opmærksom på, at der ikke er nogen sikker måde at afgøre, hvilke virkninger sådanne ændringer vil få på den samlede immunitet af det elektroniske system.
- Rapportér alle forekomster af utilsigtet bevægelse af el-køretøjet, eller udløsning af de elektriske bremses, til producenten.



BEMÆRK!

Electromagnetiske forstyrrelse kan forårsage en utilsigtet bevægelse af el-køretøjet.

- Sluk for fjernbetjeneren, og om muligt for elektronisk udstyr i nærheden før du tænder for el-køretøjet igen.
- Søg væk for kilden, der forårsager de elektromagnetiske forstyrrelser.

2.4 Sikkerhedsoplysninger om køre- og friløbsindstilling



FARE!

Risiko for død, alvorlig kvæstelse eller beskadigelse

Hvis joysticket ikke fungerer korrekt, kan der forekomme utilsigtede/uberegnelige bevægelser, som kan medføre død, alvorlig kvæstelse eller beskadigelse.

- Hvis der forekommer utilsigtede/uberegnelige bevægelser, skal kørestolen standses omgående, og der skal tilkaldes en uddannet tekniker.



ADVARSEL!

Risiko for alvorlig kvæstelse eller beskadigelse

Forkert placering, når brugeren læner eller bøjer sig frem, kan bevirke, at kørestolen tipper fremad, hvilket kan medføre alvorlig kvæstelse eller beskadigelse

- For at sikre, at dit el-køretøj er stabilt og fungerer korrekt, er det vigtigt, at du altid holder den rigtige balance. Dit el-køretøj er bygget til at blive stående stabilt under almindelige daglige aktiviteter, så længe du IKKE flytter dig ud over tyngdepunktet.



- Læn dig IKKE længere fremad i el-køretøjet end længden af armlænene.
- Forsøg IKKE at nå genstande, hvis du skal bevæge dig fremad i sædet for at nå dem, og forsøg IKKE at samle dem op fra gulvet ved at række ned imellem knæene.

**ADVARSEL!****Risiko for nedbrud ved ugunstige vejrforhold, dvs. ekstrem kulde, i et isoleret område**

- For brugere med meget begrænset mobilitet anbefales det IKKE at forsøge at køre ud under ugunstige vejrforhold uden en ledsager.

**ADVARSEL!****Risiko for personskade, hvis el-køretøjet tipper**

- Kør kun på stigninger og skråninger, som ikke er mere stejle end den maksimalt tilladte sikre hældning (se *10.1 Tekniske specifikationer, side 58*).
- Stil altid ryglænet på sædet eller sædetilt tilbage i opret position, før der køres op ad skråninger. Vi anbefaler, at ryglæn og evt. monteret sædetilt lænes let bagud, før der køres ned ad skråninger.
- Kør aldrig ned ad bakke med mere end maks. 2/3 af tophastigheden.
- Undgå at bremse pludseligt eller øge hastigheden på skråninger.



- Undgå så vidt overhovedet muligt at køre på våde, glatte, isbelagte eller fedtede underlag (som f.eks. sne, grus, is osv.), hvor der er risiko for, at du mister herredømmet over køretøjet, især på skråninger. Dette gælder også for visse træoverflader, der er malet eller behandlet på anden måde. Hvis det er uundgåeligt at køre på disse underlag, skal du altid køre langsomt og med største forsigtighed.
- Forsøg aldrig at forcere en forhindring, når du kører op eller ned ad en skrånning.
- Forsøg aldrig at køre op ad eller ned ad trapper med dit el-køretøj.
- Vær altid opmærksom på den maksimale forhindringshøjde ved forcering af forhindringer og oplysningerne om forcering af forhindringer (se *5.6 Forcering af forhindringer, side 31*).
- Undgå at ændre dit tyngdepunkt og undgå pludselige joystickbevægelser og retningsændringer, når el-køretøjet er i bevægelse.
- Brug aldrig el-køretøjet til transport af mere end én person.
- Den samlede maksimalt tilladte belastning eller den maksimale belastning pr. akse må ikke overskrides (se *10.1 Tekniske specifikationer, side 58*).
- Bemærk, at el-køretøjet bremses eller accelererer, hvis du ændrer køremodus, mens el-køretøjet er i bevægelse.



ADVARSEL!

Der er risiko for kvæstelse, hvis din fod glider af fodstøtten og bliver fanget under el-køretøjet, når det er i bevægelse.

- Sørg altid for, at dine fødder er placeret sikkert på fodpladerne og peger lige frem, og at begge benstøtter er låst korrekt på plads, før du kører el-køretøjet.



ADVARSEL!

Skaderisiko, hvis du støder ind i en forhindring, mens du kører igennem snævre passager som f.eks. døråbninger og indgange

- Kør igennem snævre passager i den laveste køremodus, og udvis forsigtighed.



ADVARSEL!

Risiko for personskade

Hvis dit el-køretøj er udstyret med løftbare benstøtter, er der risiko for personskade eller beskadigelse af el-køretøjet, hvis du kører el-køretøjet med løftede benstøtter.

- For at undgå uønsket ændring af el-køretøjets tyngdepunkt fremover (især ved kørsel ned ad bakke) og for at undgå beskadigelse af el-køretøjet skal løftbare benstøtter altid være sænket under normal kørsel.



ADVARSEL!

Der er risiko for at vælte, hvis antitipperne fjernes, beskadiges eller placeres i en anden position end fabriksindstillingen.

- Antitipperne må KUN fjernes i forbindelse med adskillelse af el-køretøjet med henblik på transport i en bil eller opbevaring.
- Antitipperne skal altid være monteret, når el-køretøjet er i brug.



ADVARSEL!

Risiko for at tippe

Antitip er kun effektive på et fast underlag. De synker ned på blødt underlag som græs, sne eller mudder, hvis el-køretøjet hviler på dem. De mister deres virkning, og el-køretøjet kan vælte.

- Kør altid meget forsigtigt på blødt underlag, især hvis du kører op eller ned ad bakker. Vær her ekstra opmærksom på el-køretøjets stabilitet, mens du kører.

2.5 Sikkerhedsoplysninger om pleje og vedligeholdelse



ADVARSEL!

Risiko for død, alvorlig kvæstelse eller beskadigelse

Forkert reparation og/eller service af dette el-køretøj udført af brugere/plejere eller ikke-uddannede serviceteknikere kan medføre dødsfald, alvorlig kvæstelse eller beskadigelse.

- Forsøg IKKE at udføre vedligeholdelsesarbejde, der ikke er beskrevet i denne brugsanvisning. En sådan reparation og/eller service SKAL foretages af en uddannet servicetekniker. Kontakt en leverandør eller en Invacare-servicetekniker.



FORSIGTIG!

Ved utilstrækkelig vedligeholdelse er der risiko for ulykker og for, at garantien bliver ugyldig.

- Af sikkerhedsmæssige årsager og for at forebygge ulykker, der er opstået på grund af uopdaget slitage, er det vigtigt, at der foretages eftersyn af dette el-køretøj en gang årligt under normale driftsbetingelser (se plan for eftersyn i serviceanvisningerne).
- Under vanskelige driftsbetingelser, f.eks. daglig kørsel på stejle skråninger eller ved anvendelse i plejesektoren med hyppigt skiftende el-køretøjsbrugere, er det hensigtsmæssigt at foretage mellemliggende kontroller af bremsler, tilbehør/ekstraudstyr og understel.



- Hvis el-køretøjet skal anvendes på offentlige veje, er det førerens ansvar at sikre, at køretøjet er i driftssikker stand. Ved utilstrækkelig eller manglende pleje og vedligeholdelse af el-køretøjet begrænses producentens ansvar.

2.6 Sikkerhedsoplysninger om ændringer og modificeringer af el-køretøjet



CE-mærkning af el-køretøjet:

- Overensstemmelsesvurderingen/CE-mærkningen blev udført i henhold til de respektive gældende forordninger og gælder kun for det komplette produkt.
- CE-mærkningen bliver ugyldig, hvis der udskiftes med eller tilføjes komponenter eller tilbehør/ekstraudstyr, som ikke er godkendt til dette produkt af Invacare.
- I givet fald er den virksomhed, der tilføjer eller erstatter komponenterne eller tilbehøret/ekstraudstyret, ansvarlig for overensstemmelsesvurderingen/CE-mærkningen eller for registrering af el-køretøjet som et specielt design samt for den relevante dokumentation.



ADVARSEL!

Risiko for alvorlig kvæstelse eller beskadigelse

- Anvendelse af forkerte eller ukorrekte udskiftningsdele (service dele) kan medføre personskaade eller beskadigelse.
- Udskiftningsdele SKAL være lige så gode som originale Invacare-dele.
 - Angiv altid kørestolens serienummer for at sikre, at de rigtige udskiftningsdele bestilles.



FORSIGTIG!

Risiko for personskade og beskadigelse af el-køretøjet på grund af ikke-godkendte komponenter og tilbehørsdele/ekstraudstyr

Sædesystemer, tilføjelser og tilbehør/ekstraudstyr, som ikke er godkendt af Invacare til brug sammen med dette el-køretøj, kan påvirke stabiliteten og øge risikoen for at tippe.

- Der må kun bruges sædesystemer, tilføjelser og tilbehør/ekstraudstyr, som er godkendt af Invacare til dette el-køretøj.

Sædesystemer, som ikke er godkendt af Invacare til brug sammen med dette el-køretøj, opfylder under visse omstændigheder ikke de gældende standarder og kan øge brændbarheden og risikoen for hudirritationer.

- Der må kun bruges sædesystemer, som er godkendt af Invacare til dette el-køretøj.



FORSIGTIG!

Risiko for personskade og beskadigelse af el-køretøjet på grund af ikke-godkendte komponenter og tilbehørsdele/ekstraudstyr

Elektriske og elektroniske komponenter, som ikke er godkendt af Invacare til brug sammen med dette el-køretøj, kan forårsage brandfare og beskadigelse på grund af elektromagnetiske forstyrrelser.

- Der må kun bruges elektriske og elektroniske komponenter, som er godkendt af Invacare til dette el-køretøj.

Batterier, som ikke er godkendt af Invacare til brug sammen med dette el-køretøj, kan forårsage kemiske forbrændinger.

- Der må kun bruges batterier, som er godkendt af Invacare til dette el-køretøj.



FORSIGTIG!

Der er risiko for personskade og beskadigelse af el-køretøjet, hvis der anvendes ikke-godkendte ryglæn

Hvis der anvendes et eftermonteret ryglæn, som ikke er godkendt af Invacare til brug med denne el-kørestol, kan røret til ryglænet blive overbelastet og dermed øge risikoen for personskade og beskadigelse af el-køretøjet.

- Kontakt Invacare-specialleverandøren, som kan foretage risikoanalyser, beregninger, stabilitetskontroller osv., for at sikre, at ryglænet er sikkert at bruge.



Vigtig information om vedligeholdelsesværktøjer

Noget af det vedligeholdelsesarbejde, som er beskrevet i denne brugsanvisning og uden problemer kan udføres af brugeren, kræver anvendelse af bestemt værktøj til korrekt udførelse af arbejdet. Hvis du ikke har adgang til det korrekte værktøj, fraråder vi, at du prøver at udføre det pågældende arbejde. I givet fald anbefaler vi på det kraftigste, at du kontakter et autoriseret specialværksted.

2.7 Sikkerhedsanvisninger for el-køretøjer med sædehejs



ADVARSEL!

Risiko for personskade på grund af bevægelige dele

- Lad aldrig genstande komme i klemme i området under et hævet sædehejs.
- Sørg for, at der ikke er nogen personer, der kommer til skade ved at placere hænder, fødder eller andre kropsdele under det løftede sæde.
- Hvis det ikke er muligt at komme til at se ind under sædet, f.eks. på grund af begrænset plads til at manøvrere på, skal kørestolen drejes én gang omkring sin egen aksel, inden sædet sænkes. Dette giver mulighed for at sikre, at der ikke befinder sig personer i fareområdet.



FORSIGTIG!

Risiko for fejlfunktion i sædehejsmodulet

- Efterse sædehejsmodulet med jævne mellemrum for at sikre, at der ikke er nogen fremmedlegemer eller synlige skader, og at de elektriske stik er sat godt ind i deres kontakter.



FORSIGTIG!

Skader på el-køretøjet forårsaget af ensidet belastning på sædehejsøjlen

- Ensidet belastning opstår, hvis sædet hæves og/eller tiltes. Stil altid sædets ryglæn tilbage i oprejst position, og sæt sædetilt tilbage i vandret position, før der køres op ad skråninger. Udsæt aldrig sædehejsøjlen for kontinuerlig ensidet belastning. Sædets hæve- og tilt-funktion bør kun anvendes til hvilepositioner.



FORSIGTIG!

Risiko for personskade, hvis el-køretøjet tipper

- Den maksimalt tilladte belastning må aldrig overskrides (se kapitel 10.1 *Tekniske specifikationer, side 58*).
- Undgå farlige køresituationer, når sædehejsset er i hævet position, f.eks. ved at forsøge at forcere forhindringer som kantsten eller at køre op ad eller ned ad stejle skråninger.
- Man må aldrig læne sig ud af sædet, når sædehejsset er hævet.
- Efterse sædehejsmodulet mindst én gang om måneden for at sikre, at den automatiske hastighedsreduktionsfunktion, der reducerer el-køretøjets hastighed, når sædehejsset er hævet, fungerer korrekt (se sædemanualen). Underret din autoriserede leverandør med det samme, hvis det ikke fungerer korrekt.



Vigtige oplysninger vedrørende hastighedsreduktion med hævet sædehejs

Hvis sædehejset er blevet hævet til at være over et bestemt punkt, reducerer køreelektronikken kørestolens hastighed væsentligt. Hvis hastighedsreduktion er aktiveret, kan køremodus kun bruges til at udføre mindre bevægelser med el-køretøjet, ikke til almindelig kørsel. For at køre normalt skal du sænke sædehejs, indtil hastighedsreduktionen er blevet deaktiveret igen, se kapitlet *Kørsels- og sædebegrænsninger* i sædemanualen for yderligere oplysninger.

3 Produktoversigt

3.1 Tiltænkt brug

3.1.1 Produktbeskrivelse

AVIVA RX er et baghjulstrukket el-køretøj, der kan indstilles med en lang række konfigurationer.

3.1.2 Tiltænkt bruger

Dette el-køretøj er konstrueret til voksne og unge mennesker, hvis evne til at gå er nedsat, men som med hensyn til synet samt fysisk og mentalt er i stand til at betjene et el-køretøj.

3.1.3 Indikationer

Brug af dette el-køretøj anbefales ved følgende indikationer:

- Manglende eller stærkt begrænset evne til at gå i forhold til det grundlæggende behov for at kunne bevæge sig rundt inden for sine egne fire vægge.
- Behovet for at kunne forlade sin bolig for at komme ud i frisk luft på en kort spadseretur eller for at nå hen til steder i nærheden af boligen for at ordne daglige ærinder.

Anskaffelse af el-køretøjer til indendørs og udendørs brug anbefales, hvis det på grund af handicappet ikke er muligt at bruge en manuel kørestol, men brugen af en elektrisk drevet kørestol stadig er mulig.

Kontraindikationer

Der findes ingen kendte kontraindikationer.

3.2 Type-klassificering







Dette køretøj er blevet klassificeret som et el-køretøj i **klasse B** (til indendørs og udendørs brug) i overensstemmelse med EN 12184. Det er derfor kompakt og behændigt nok til indendørs brug, men også i stand til at overvinde mange forhindringer i udendørs områder.

3.3 Hovedkomponenter i kørestol



















- Ⓐ Styreboks
- Ⓑ Benstøtter
- Ⓒ Svinghjul
- Ⓓ Drivhjul
- Ⓔ Frikoblingshåndtag
- Ⓕ Skubbehåndtag
- Ⓖ Hovedstøtte (ekstraudstyr)
- Ⓗ Armlæn







3.4 Mærkater på produktet





	<p>(A)</p> 	<p>Hvis el-køretøjet er udstyret med et bord, er det meget vigtigt, at dette fjernes og opbevares sikkert, når el-køretøjet transporteres i bil.</p> <p><i>Farven på venstre og midterste rektangler og tværbjælken er rød.</i> <i>Farven på det højre rektangel er grøn.</i></p>
	<p>(B)</p>  <p>ISO 7176-19</p>	<p>Identifikation af fastgørelsespunkter forrest og bagest: Hvis symbolet vises på en mærkat med klar gul farve, er fastgørelsespunktet egnet til fastgørelse af el-køretøjet i en bil, hvor den anvendes som bilsæde.</p>
	<p>(C)</p>  <p>ISO 7176-19</p>	<p>Advarsel om at el-køretøjet ikke må anvendes som bilsæde. Dette el-køretøj opfylder ikke kravene i ISO 7176-19.</p> <p><i>Farven på symbolbaggrunden er blå på produktmærkater.</i> <i>Farven på cirklen med en diagonal streg er rød på produktmærkater.</i></p>
	<p>(D)</p> 	<p>Produktmærkat til højre på chassiset Se nedenfor for flere oplysninger.</p>
	<p>(E)</p> 	<p>Advarsel vedrørende brugen af sædehejset. Se nedenfor for flere oplysninger.</p> <p><i>Farven på rektanglerne og de diagonale streger er rød på produktmærkater.</i></p>

		<p>Angivelse af frikoblingshåndtagets position ved kørsel og skubning (kun højre side vist på billedet). Se nedenfor for flere oplysninger.</p>
		<p>Angivelse af klemningspunkter, der kan forekomme på el-køretøjet.</p> <p><i>Farven på symbolbaggrunden er gul på produktmærkater.</i></p>
		<p>Indikation om ikke at belaste ryglænet med mere end 6 kg.</p> <p><i>Farven på symbolbaggrunden er gul på produktmærkater.</i></p>
		<p>På mærkaten angives, at e-køretøjet skal vende fremad, når det bruges som et bilsæde, som det fremgår af bestemmelserne i ISO 7176-19.</p>
		<p>Angivelse af afbryderkontaktens tænd/sluk-position (på venstre side af el-køretøjet). Se nedenfor for flere oplysninger.</p>
		<p>Mærkat med maksimal hastighed på styreboksen. Den maksimale hastighed er reduceret til 3 km/t.</p> <p><i>Farven på symbolbaggrunden er rød på produktmærkater.</i></p>

Forklaring af symboler på mærkater

	Producent		Identifikation af unik enhed
	Fremstillingsdato		Batteritype
	Medicinsk udstyr		Fabriksindstilling
	Overholdelse af EU-krav		Serienummer
	UK-overensstemmelse vurderet		Maksimal hastighed
	QR-koden indeholder link til brugsanvisning		Nominel hældning
	Læs brugsanvisningen		Egenvægt
	WEEE-overensstemmelse		Maks. brugervægt

	Læn dig ikke ud, når sædehejset løftes!		Kør ikke op og ned ad hældninger med sædehejset løftet!
	Sørg for, at ingen kropsdele kommer ind under et løftet sæde!		Kør aldrig med to personer!
	Kør aldrig på ujævnt underlag, når sædehejset er løftet!		
	<p>Dette symbol angiver frikoblingshåndtagets position ved "Kørsel". I denne position er motoren koblet til, og motorbremsene er aktiveret. Du kan køre el-køretøjet.</p> <ul style="list-style-type: none"> Bemærk, at begge motorer altid skal være tilkoblet til kørsel. 		

	<p>Dette symbol angiver frikoblingshåndtagets position ved "Skubning". I denne position er motoren koblet fra, og motorbremsene er ikke aktiveret. El-køretøjet kan skubbes af en ledsager, og hjulene drejer frit.</p> <ul style="list-style-type: none">• Bemærk, at styreboksen skal være slukket.• Se også 5.9 <i>Skubning af el-køretøjet i friløbsindstilling, side 33.</i>
	<p>Dette symbol angiver slukket position for afbryderkontakten. I denne position er batterikilden isoleret, og el-køretøjet kan ikke betjenes eller oplades.</p>
	<p>Dette symbol angiver tændt position for afbryderkontakten. I denne position er batterikilden tilsluttet, og el-køretøjet kan betjenes eller oplades.</p>
	<p>Dette symbol angiver afbryderen.</p>
	<p>Læs brugsanvisningen. Dette symbol vises på flere forskellige mærkater og positioner.</p>

3.5 Brugerinput

Dit el-køretøj kan være udstyret med én af flere forskellige brugerinput. Du kan finde flere oplysninger om de forskellige funktioner, og hvordan du betjener et bestemt brugerinput, i den tilhørende brugsanvisning (vedlagt).

3.6 Sædehejset

Det elektriske sædehejs betjenes via styreboksen. Se brugsanvisningen til styreboksen for at få yderligere oplysninger.



Oplysninger om betjening af sædehejset ved temperaturer under 0 °C:

- El-køretøjer fra Invacare er udstyret med sikkerhedsmekanismer, der forhindrer overbelastning af de elektroniske komponenter. Ved betjeningstemperaturer under frysepunktet kan dette især medføre, at sædehejssets aktuator lukker ned efter ca. 1 sekunds driftstid.
- Sædehejset kan hæves og sænkes gradvist ved at betjene joysticket gentagne gange. I mange tilfælde genererer det tilstrækkelig varme til, at aktuatoren kan fungere normalt.



Hastighedssænkning

Hastighedsbegrænsningen reagerer på forskellige måder afhængigt af el-køretøjets konfiguration.

- Enten er sædehejset udstyret med sensorer, der reducerer el-køretøjets hastighed, så snart sædehejset hæves over et bestemt punkt.
- Eller også vælges der automatisk et reduceret køretrin (en gennemtvunget profil), hvis hastighedsbegrænsningen er aktiveret. Se brugsanvisningen til styreboksen for at få yderligere oplysninger.
- Hastighedsreduktionen foretages for at garantere el-køretøjets stabilitet og for at undgå personskaade og materiel skade på el-køretøjet.
- For at indstille den normale hastighed igen skal sædehejset sænkes, indtil den gennemtvunget profil eller hastighedsreduktionen bliver deaktiveret.
- Hvis el-køretøjet er udstyret med et hagestyringssystem, reagerer det anderledes på en gennemtvunget profil. Se brugsanvisningen til hagestyringssystemet for at få flere oplysninger.



FORSIGTIG!

Risiko for at tippe, hvis sensorerne til sænkning af hastigheden svigter, når sædehejset hæves

- Hvis det konstateres, at hastighedsreduktionsfunktionen ikke fungerer, når sædehejset er hævet, må der ikke køres med sædehejset hævet, og en autoriseret Invacare-leverandør skal kontaktes omgående.

4 Tilbehør/ekstraudstyr

4.1 Støttebælter

Et støttebælte er ekstraudstyr, som enten kan fastgøres på el-køretøjet fra fabrikken eller kan eftermonteres af specialistleverandøren. Hvis der er fastgjort et støttebælte på el-køretøjet, vil specialistleverandøren have informeret om montering og brug.

Støttebæltet bruges til at hjælpe brugeren af el-køretøjet med at bevare en optimal siddestilling. Når bæltet bruges korrekt, hjælper brugeren med at sidde sikkert, komfortabelt og korrekt i el-køretøjet, især brugere, der ikke har god balance, mens de sidder i el-køretøjet.

 Vi anbefaler, at støttebæltet bruges, hver gang el-køretøjet benyttes.

4.1.1 Støttebæltetyper

El-køretøjet kan udstyres med følgende støttebæltetyper fra fabrikken. Hvis dit el-køretøj er udstyret med andre bælter end anført nedenfor, skal du kontrollere, at du har modtaget producentens dokumentation vedrørende korrekt montering og brug.

Bælte med metalspænde, kan indstilles i begge sider



Remmen kan indstilles i begge sider. Det betyder, at spændet kan placeres i midten.

Bælte med plastikspænde, kan indstilles i begge sider



Remmen kan indstilles i begge sider. Det betyder, at spændet kan placeres i midten.

Vest med metalspænde, kan indstilles i begge sider

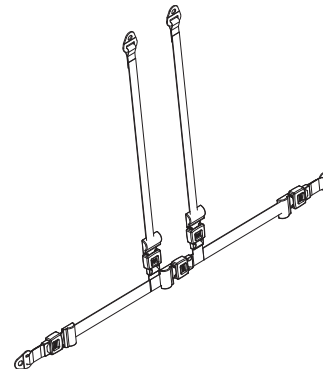

Sele/vest kan indstilles i begge sider. Det sikrer, at spændet altid er placeret i midten.

4.1.2 Korrekt justering af støttebæltet



Bæltet skal sidde tæt nok til at sikre, at brugeren sidder komfortabelt, og at brugerens krop er anbragt i den korrekte siddestilling.

1. Sørg for at sidde korrekt, hvilket vil sige, at man skal sidde helt tilbage i sædet med bækkenet oprejst og så symmetrisk som muligt – det må ikke være placeret fremad, til siden eller på kanten af sædet.
2. Placer støttebæltet, så hofteknoglerne nemt kan mærkes over bæltet.
3. Juster bæltets længde ved hjælp af et af de indstillingshjælpemidler, der er beskrevet ovenfor. Bæltet skal justeres, så det er muligt at have en flad hånd mellem bæltet og kroppen.
4. Spændet skal placeres så centralt som muligt. Når dette gøres, skal justeringerne foretages i begge sider i så høj grad som muligt.
5. Efterse bæltet hver uge for at sikre, at det stadig er i god stand, at det ikke har skader eller slitage, og at det er fastgjort korrekt på el-kørestolen. Hvis bæltet kun er fastspændt med en skruetilslutning, skal det sikres, at tilslutningen ikke har løsnet sig eller er gået op. Der findes flere oplysninger om vedligeholdelse af bæltet i servicemanualen, der fås gennem Invacare.

4.2 Anvendelse af stokkeholderen

Hvis dit el-køretøj er udstyret med en stokkeholder, kan denne anvendes til sikker transport af stokke eller krykker. Stokkeholderen består af en plastbeholder (nederst) og en krog- og ringlukning (øverst).



FORSIGTIG!

Risiko for personskade

En stok eller krykker, der ikke er fastgjort i forbindelse med transport, men f.eks. ligger løst i skødet på brugeren, kan medføre personskade for brugeren eller andre personer.

- Stokke eller krykker skal altid fastgøres ved hjælp af en stokkeholder i forbindelse med transport.

1. Åbn den øverste krog- og ringlukning.
2. Stil den nederste del af stokken eller krykkerne i beholderen forned.
3. Stokken eller krykkerne kan fastgøres i det øverste område ved hjælp af krog- og ringlukningen.

5 Brug

5.1 Generelle oplysninger om opsætning

Du kan finde flere oplysninger om opsætning i brugsanvisningen for sædesystemet.

5.2 Kørsel



Den maksimale lastkapacitet, der er anført i de tekniske data, angiver kun, at systemet er konstrueret til en samlet last af denne størrelse. Det betyder imidlertid ikke, at en person med denne kropsvægt kan anbringes i el-køretøjet uden begrænsninger. Man skal være opmærksom på personens kroppsproportioner som f.eks. højde, vægtfordeling, mavebælte, ben- og lægstrop samt sædedybde. Disse faktorer har stærk indflydelse på køreegenskaberne som tiltabilitet og vejgreb. Især må de tilladte akselbelastninger ikke overskrides (se 10.1 Tekniske specifikationer, side 58). Det kan eventuelt være nødvendigt at foretage tilpasning af sædesystemet.

5.3 Før kørsel

Før du kører din **første tur**, skal du gøre dig fortrolig med betjeningen af el-køretøjet og med alle betjeningslementer. Tag dig god tid til at teste alle funktioner og køretilstande.



Hvis der er monteret et støttebælte, skal det sikres, at det er indstillet korrekt, og at det altid bruges, når el-køretøjet anvendes.

Behagelig siddeposition = sikker kørsel

Før **hver** tur skal du kontrollere, at:

- Du nemt kan nå alle betjeningslementer.
- Batteriet er tilstrækkeligt opladet til den afstand, du agter at køre.
- Hoftebæltet (hvis det er monteret) er i perfekt stand.
- Bakspejlet (hvis det er monteret) er justeret, så du altid kan se bagud uden at skulle læne dig fremad eller skifte siddeposition.

5.4 Parkering og stilstand

Når du parkerer el-køretøjet, eller hvis el-køretøjet holder stille i en længere periode:

1. Sluk for el-køretøjets strømsystem (ON-/OFF-knap).

5.4.1 Brug af manuelle hjullåse

El-køretøjet er udstyret med automatiske bremsere for at forhindre utilsigtet bevægelse, f.eks. standsning på en hældning eller skubning af kørestolen.

Dit el-køretøj kan også udstyres med manuelle hjullåse. Disse forhindrer, at el-køretøjet vibrerer under transport, f.eks. i tilfælde af slør i transmissionen.

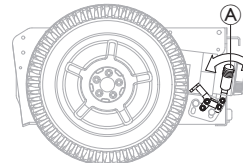

Aktivering af manuel hjullås

1. Skub håndtaget **A** fremad.

Deaktivering af den manuelle hjullås

1. Træk håndtaget **A** bagud.

5.5 Sådan kommer du ind i og ud af el-køretøjet



BEMÆRK!

- Armlænet skal fjernes eller svinges op, så det er muligt at komme ind i eller ud af el-køretøjet fra siden.

5.5.1 Afmontering af standardarmlæn ved sideværts forflytning



Dette kapitel handler om standardarmlæn. Du kan finde flere oplysninger om andre armlæn i brugsanvisningen for sædesystemet.

Afhængigt af hvilken version der er tale om, fastgøres armlænet med en af disse fastgørelsesmuligheder:

- Spændegreb
- Låsestift
- Fingerskrue
- Låseskrue

Afhængigt af hvilken side styreboksen er installeret på, skal du frakoble styrebokskablet, før du fjerner armlænet.

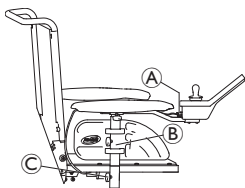

Grafikken viser et eksempel.

1. Træk stikket **A** på styreboksens kabel ud for at frakoble styreboksen.
2. Fjern om nødvendigt styrebokskablet fra klemmen **B**.
3. Løsn fastgørelseselementet **C**.
4. Tag armlænet ud af holderen.

5.5.2 Sving styreboksen ud til siden

Hvis dit el-køretøj er udstyret med en svingbar styreboks, kan styreboksen flyttes væk til siden, f.eks. for at køre tæt på et bord.

Drejelig styreboksholder

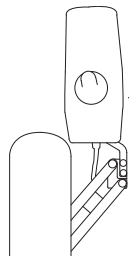

1. Skub styreboksen for af dreje styreboksholderen ud til siden.

Maxx Resolve drejelig styreboksholder



FORSIGTIG!

Risiko for personskade eller beskadigelse

Kørsel med el-køretøjet og/eller betjening af de elektriske positioneringsfunktioner med styreboksen drejet væk kan forårsage kollisioner eller utilsigtet bevægelse.

- Vær altid opmærksom på omgivelserne, når du betjener el-køretøjet for at undgå sammenstød, skader eller utilsigtet bevægelse.
- Sørg altid for, at der er plads nok mellem armlænsputen og joystick, når styreboksen er i drejelig position.

! BEMÆRK!

Hvis du bruger for meget kraft på styreboksen ved betjening af den drejelige mekanisme, kan det beskadige det interne remdrev.

- Der skal påføres en let modstand på midten af styreboksen, som er tættere på det drejelige punkt på drejemekanismen. Modstanden for den drejelige mekanisme kan indstilles, så den passer til brugerens behov, se kapitlet i sædemanualen.

! BEMÆRK!

Brug af joystick til at betjene den drejelige mekanisme medfører beskadigelse af joysticket.

- Brug ikke joysticket til at betjene den drejelige mekanisme.

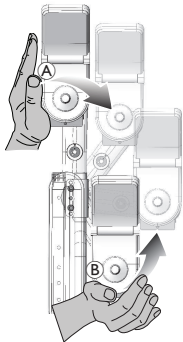

1. Tryk på midten af styreboksen **A** for at betjene den drejelige mekanisme.
2. Skub fremad og indad **B** indtil styreboksen låser i startposition med et klik.

Quad Link styreboksholder



ADVARSEL!

Risiko for klemningspunkter

- Sørg for ikke at få fingrene i klemme mellem forbindelsesstængerne, når den udtrækelige quad link styreboksholder låses på plads. Fingrene kan komme i klemme mellem forbindelsesstængerne, når quad linket låses på plads.

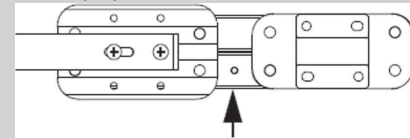

Sving styreboksen ud til siden

1.



For at trække styreboksen tilbage fra den normale udtrukne position skal man skubbe udad på indersiden af styreboksen, indtil quad linket er kommet fri.



Quad linket fungerer bedst, når styreboksen skubbes udad på indersiden af styreboksen, i nærheden af armlænsputen.

2. Pres styreboksen udad og tilbage, indtil quad linket flyttes hele vejen ind i den helt indtrukkede position.

Stil styreboksen tilbage i udtrukket position

1.

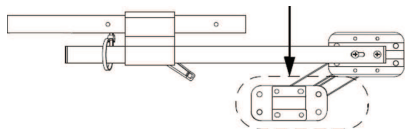

For at sætte styreboksen tilbage i normal udtrukket position skal man skubbe udad på indersiden af styreboksen og derefter fremad og indad, indtil quad linket flyttes hele vejen og klikker på plads i helt udtrukket position.

5.5.3 Drejning af stammens midterlinjeholder til siden

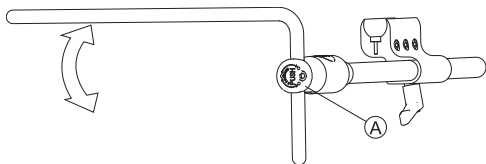

1. Tryk på knappen (A), og drej stammen op eller ned.

5.5.4 Drejning af den drejelige skærmholder til siden



Den drejelige skærmholder låses kun på plads, når den drejes til dens standardposition.

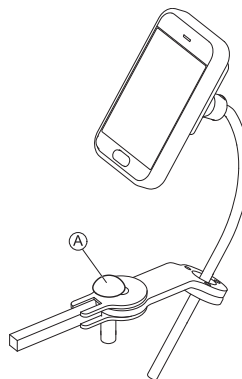

1. Tryk på fingerskruen (A), og drej skærmholderen til siden.

5.5.5 Drejning af Chin Control til siden

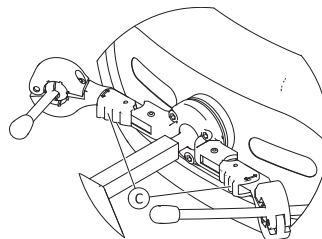

1. Tryk på låseanordningen (C) (bag hovedstøtten), og sving joysticket ud eller PW indad eller udad, indtil joysticket eller PW klikker på plads.

5.5.6 Sådan kommer du ind i og ud af el-køretøjet



ADVARSEL!

Risiko for alvorlig kvæstelse eller beskadigelse

Forkerte flytteteknikker kan medføre alvorlig kvæstelse eller beskadigelse

- Kontakt en behandler for at få oplysning om korrekte flytteteknikker til den pågældende bruger og kørestolstype, før du forsøger at flytte en bruger.
- Følg nedenstående anvisninger.



Hvis du ikke har kræfter nok, bør du bede andre om hjælp. Brug eventuelt et glidebræt.

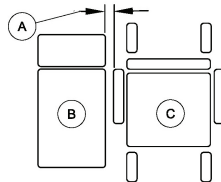
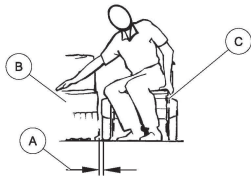

1. Reducer mellemrummet mellem forflytningsoverfladen **B** og sædet på el-køretøjet **C** til minimumsafstanden **A**, som kræves for at kunne foretage forflytningen. Dette skal eventuelt foretages af en ledsager.
2. Anbring svinghjulene parallelt med drivhjulene for at forbedre stabiliteten under flytningen.
3. Sluk altid for el-køretøjet.
4. Lås altid både motorlåse/koblinger og eventuelle frihjulsnav for at forhindre, at hjulene kan bevæge sig.
5. Afhængigt af armlænstypen på dit el-køretøj skal armlænet afmonteres eller svinges op.

6. Lad dig nu glide på plads i eller ud af el-køretøjet.

5.6 Forcering af forhindringer

5.6.1 Maks. forhindringshøjde

Den maksimale forhindringshøjde er:

- Fremad med kantstensklatrer: 100 mm
- Fremad uden kantstensklatrer: 75 mm
- Bagud: 40 mm

Se 10.1 Tekniske specifikationer, side 58 for at få flere oplysninger.



FORSIGTIG!

Risiko for at tippe over

- Forhindringer må aldrig forceres i en ujævn vinkel, men kun ved 90 grader som vist nedenfor.
- Udvis forsigtighed, når der forceres forhindringer, som efterfølges af en skråning. Hvis du er i tvivl om, hvorvidt skråningen er for stejl eller ej, skal du køre væk fra forhindringen og om muligt forsøge at finde et andet sted at køre op.
- Forcér aldrig forhindringer på et ujævnt og/eller løst underlag.
- Køb aldrig med for lavt dæktryk.
- Sæt ryglænet i oprejst position, før du kører op ad en forhindring.

**FORSIGTIG!**

Der er risiko for at falde ud af el-køretøjet og beskadige el-køretøjet, f.eks. i form af ødelagte svinghjul

- Kør aldrig hen til forhindringer, som er højere end den maksimale forhindringshøjde, der kan forceres.
- Lad aldrig fodstøtten/benstøtten røre ved underlaget, når der køres ned ad en forhindring.
- Hvis du er i tvivl om, hvorvidt det er muligt at forcere en forhindring eller ej, skal du køre væk fra forhindringen og om muligt finde et andet sted at køre op.

5.6.2 Den rigtige måde at forcere forhindringer på



Følgende anvisninger til, hvordan man forcerer forhindringer, gælder også for ledsagere, hvis el-køretøjet er udstyret med et ledsagerstyremodul.

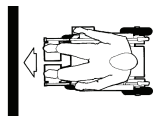

Korrekt



Forkert

Opkørsel

1. Kør langsomt hen til forhindringen eller kantstenen frontalt og i en ret vinkel.
2. Stands i følgende position: ca. 30-50 cm før forhindringen.
3. Kontrollér forhjulenes position. De skal pege i kørselsretningen og i en ret vinkel i forhold til forhindringen.
4. Kør langsomt, og hold en jævn hastighed, indtil drivhjulene også har forceret forhindringen.

Opkørsel på forhindringer med kanstensklatrer

1. Kør langsomt hen til forhindringen eller kantstenen frontalt og i en ret vinkel.
2. Stands i følgende position: ca. 30-50 cm før forhindringen.
3. Kontrollér forhjulenes position. De skal pege i kørselsretningen og i en ret vinkel i forhold til forhindringen.
4. Nærm dig med fuld hastighed, indtil kanstensklatreren får kontakt med forhindringen. Fremdriften vil løfte begge forhjul over forhindringen.
5. Hold en jævn hastighed, indtil drivhjulene også er kørt over forhindringen.

Nedkørsel

Fremgangsmåden ved nedkørsel er den samme som ved opkørsel med den forskel, at du ikke behøver at standse, før du begynder nedkørslen.

1. Kør ned ad forhindringen med medium hastighed.



Hvis der køres for langsomt ned ad en forhindring, kan antitipperne komme til at sidde fast og løfte drivhjulene op fra jorden. Herefter vil det ikke længere være muligt at betjene el-køretøjet.

5.7 Kørsel op og ned ad skråninger

For oplysninger om den maksimale sikre hældning henvises til *10.1 Tekniske specifikationer, side 58*.



FORSIGTIG!

Risiko for at tippe over

- Kør aldrig ned ad bakke med mere end maks. 2/3 af tophastigheden. Undgå pludselige retningsskift eller bratte opbremsninger, når du kører på skråninger.
- Sæt altid ryglænet på sædet eller sædekippet (hvis der er mulighed for at justere sædekippet) i oprejst position, før der køres op ad skråninger. Vi anbefaler, at ryglæn eller sædekippet lænes let bagud, før der køres ned ad skråninger.
- Sænk altid sædehejset (hvis det er monteret) til den laveste position, før der køres op eller ned ad en skrånning.
- Forsøg aldrig at køre op ad eller ned ad en skrånning, hvis underlaget er glat, ellert hvis der er risiko for at skride ud (f.eks. på et vådt fortov, is osv.).
- Forsøg ikke at komme ud af el-køretøjet, når du befinder dig på en hældning eller en skrånning.
- Kør altid ligeud i vejens eller stiens retning – kør aldrig i zigzag.
- Forsøg aldrig at vende rundt på en hældning eller en skrånning.



FORSIGTIG!

Bremseafstanden er meget længere på en skrånning nedad, end den er på jævnt terræn

- Kør aldrig ned ad en skrånning, der er stejlere end den klassificerede skrånning (se *10.1 Tekniske specifikationer, side 58*).

5.8 Anvendelse på offentlige veje

Hvis du vil anvende el-køretøjet på offentlige veje, og det kræves i din nationale lovgivning, at der er lys på, skal el-køretøjet være udstyret med et passende lyssystem. Det kan være nødvendigt med yderligere ændringer afhængigt af land.

Kontakt Invacare-leverandøren i tilfælde af spørgsmål.

5.9 Skubning af el-køretøjet i friløbsindstilling

Motorerne på el-køretøjet er udstyret med automatiske bremsere, som forhindrer, at el-køretøjet kan begynde at rulle og komme ud af kontrol, når styreboksen er slukket. Når el-køretøjet skubbes manuelt i friløbsindstilling, skal de magnetiske bremsere være frakoblet.



Det kan kræve større fysisk kraft end forventet at skubbe el-køretøjet med hånden (over 100 N). Den nødvendige kraft overholder dog stadig kravene i ISO 7176-14.



Den tiltænkte brug af friløbsindstillingen er at styre el-køretøjet over korte afstande. Skubbehåndtagene eller skubbebøjlerne understøtter denne funktion, men vær opmærksom på, at det kan være besværligt for ledsageren at få plads til sine fødder bag den bageste del af el-køretøjet.

5.9.1 Frikobling af motorer



FORSIGTIG!

Risiko for at el-køretøjet kører væk

- Når motorerne er frakoblet (til skubning under friløb), er de elektromagnetiske motorbremses deaktiveret. Når el-køretøjet er parkeret, skal drejegrebene til låsning og frakobling af motorerne være låst sikkert i positionen "DRIVE" (elektromagnetiske motorbremses aktiveret).



Motorerne må kun kobles fra af en ledsager, ikke af brugeren selv.

Derved sikres, at motorerne kun kobles fra, når der er en ledsager til stede, der kan sikre, at el-køretøjet ikke bevæger sig utilsigtet.

Tilkoblingsdrejeregrebene til frikobling af motorerne er placeret på hver motor.

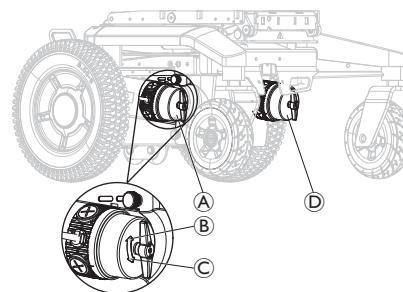

Frikobling af højre motor (set fra brugerens vinkel)

1. Sluk styreboksen.
2. Drej drejegrebet til låsning på højre motor **A** med uret **B**. Motoren er frakoblet.
3. Drej drejegrebet til låsning på højre motor **A** mod uret **C**. Motoren er nu tilkoblet.

Frikobling af venstre motor (set fra brugerens vinkel)

1. Sluk styreboksen.
2. Drej drejegrebet til låsning på venstre motor **D** mod uret **C**. Motoren er frakoblet.
3. Drej drejegrebet til låsning på venstre motor **D** med uret **B**. Motoren er nu tilkoblet.

6 Styresystem

6.1 Kontrolbeskyttelsessystem

El-køretøjets styresystem er udstyret med en overbelastningsbeskyttelse.

Hvis motoren udsættes for stor overbelastning i længere tid (f.eks. ved kørsel op ad stejle stigninger), og især hvis den omgivende temperatur samtidig er høj, kan styresystemet blive overophedet. I så fald reduceres kørestolens ydeevne gradvist, indtil den står helt stille. Statusvisningen viser en tilsvarende fejlkode (se brugsanvisningen til styreboksen). Ved at slukke og derefter tænde for styreboksen igen, fjernes fejlkoden, og styresystemet aktiveres igen. Det kan dog tage op til fem minutter, indtil styresystemet er kølet tilstrækkeligt af til, at motoren kan komme op på fuld ydeevne igen.

Hvis motoren går i stå på grund af en uoverstigelig forhindring, f.eks. en kantsten eller lignende, som er for høj, og brugeren forsøger at køre imod denne forhindring i mere end 20 sekunder, slukker styresystemet automatisk for at forhindre motorerne i at blive beskadiget. Statusvisningen viser en tilsvarende fejlkode (se brugsanvisningen til styreboksen). Ved at slukke og derefter tænde for styreboksen igen, fjernes fejlkoden, og styresystemet aktiveres igen.

6.1.1 Brug af afbryder

 Afbryderen må ikke bruges som tænd/sluk-knap. Når afbryderen er i brug, kan LiNX-systemet miste oplysninger som f.eks. den korrekte tid, der vises på styreboksen.

 Det er ikke nødvendigt at bruge afbryderen ved transport af el-køretøjet i en bil.

 El-køretøjet kan ikke oplades, når afbryderen er slukket.

 En defekt afbryder må kun udskiftes, når hele kontrolsystemet er blevet kontrolleret. Udskiftningen skal foretages af en Invacare-specialleverandør. Se *10.1 Tekniske specifikationer, side 58* for flere oplysninger om afbrydertypen.

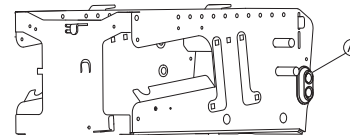

Afbryderen **A** er placeret på venstre side af batterikassen.

Afbryderen er et ekstra sikkerhedselement i kontrolbeskyttelsessystemet. Når systemet er overbelastet, slukker afbryderen automatisk. I en farlig situation, eller hvis el-køretøjet begynder at opføre sig uforudsigeligt, kan afbryderen bruges til hurtigt at isolere batterikilden.

Den kan også bruges til at slukke for strømforsyningen til el-køretøjet manuelt, når el-køretøjet transporteres uden opsyn, f.eks. under transport med fly, se *7.4 Transport af el-køretøjet uden bruger, side 46*.



1. Hvis du vil slukke for strømforsyningen manuelt, skal du flytte afbryderen opad **B**.
2. Hvis afbryderen slukkes automatisk eller manuelt, skal du flytte afbryderen nedad **C** for at slå strømforsyningen til igen.

6.2 Batterier

Strømmen leveres af to 12 V batterier. Batterierne er vedligeholdelsesfri og behøver kun regelmæssig opladning. I det følgende finder du oplysninger om, hvordan du oplader, håndterer, transporterer, opbevarer, vedligeholder og bruger batterier.

6.2.1 Generelle oplysninger om opladning

Nye batterier skal altid oplades fuldt én gang før første ibrugtagning. Nye batterier vil have deres fulde kapacitet efter at have gennemgået ca. 10-20 opladningscyklusser (indkøringsperiode). Denne indkøringsperiode er nødvendig for at aktivere batteriet helt og opnå maksimal ydeevne og lang levetid. Sådan kan rækkevidde og køretid for el-køretøjet øges med brug.

Gel/AGM-blysyrebatterierne har ikke nogen hukommelseffekt som NiCd-batterier.

6.2.2 Generelle anvisninger for opladning

Følg anvisningerne herunder for at sikre sikker brug og lang levetid for batterierne:

- Oplad i 18 timer før første brug.
- Vi anbefaler, at batterierne oplades dagligt efter hver afladning, selv efter delvis afladning, samt hver nat i løbet af natten. Afhængigt af afladningsniveauet kan det tage op til 12 timer, før batterierne er fuldt opladet igen.
- Når batteriindikatoren har nået det røde LED-interval, skal batterierne oplades i mindst 16 timer, uden at tage hensyn til, at opladningen viser fuld!
- Forsøg at foretage en 24-timers opladning en gang om ugen for at sikre dig, at begge batterier er fuldt opladet.

- Undlad at tænde og slukke for batterierne ved lav opladningsstatus uden jævnlige genoplade dem helt.
- Batterierne må ikke oplades under ekstreme temperaturer. Høje temperaturer over 30 °C og lave temperaturer under 10 °C anbefales ikke til opladning.
- Brug kun opladningsenheder i klasse 2. Opladere i denne klasse kan efterlades uden opsyn under opladning. Alle opladningsanordninger, der leveres af Invacare, overholder disse krav.
- Batterierne kan ikke overoplades, hvis du benytter den oplader, der blev leveret sammen med el-køretøjet, eller en oplader, der er godkendt af Invacare.
- Beskyt opladeren mod varmekilder som f. eks. varmeapparater og direkte sollys. Hvis batteriopladeren overopheder, reduceres opladningsstrømmen, og opladningsprocessen forsinkes.

6.2.3 Opladning af batterier

Se brugsanvisningerne til styreboksen og batteriopladeren vedrørende placeringen af opladningsstikket og yderligere oplysninger om opladning af batterierne.



ADVARSEL!

Risiko for personskade, hvis el-køretøjet anvendes under opladningen

- Forsøg IKKE at genoplade batterierne samtidigt med, at el-køretøjet er i brug.
- Sid IKKE i el-køretøjet, mens batterierne oplades.

**ADVARSEL!****Brandfare**

- Oplad kun el-køretøjet i et godt ventileret miljø for at forhindre ophobning af brændbar gas.
- Under opladningen kan der opstå eksplosive gasser. El-køretøj og oplader skal holdes væk fra antændelseskilder som flammer og gnister.

**ADVARSEL!****Risiko for eksplosion og ødelæggelse af batterierne, hvis der bruges en forkert batterioplader**

- Brug altid kun den batterioplader, der leveres sammen med el-køretøjet, eller en oplader, der er godkendt af Invacare.

**ADVARSEL!****Risiko for elektrisk stød og beskadigelse af batteriopladeren, hvis den bliver våd**

- Beskyt batteriopladeren mod vand.
- Foretag altid opladningen i tørre omgivelser.

**ADVARSEL!****Risiko for kortslutning og elektrisk stød, hvis batteriopladeren er blevet beskadiget**

- Brug ikke batteriopladeren, hvis den har været tabt på jorden eller beskadiget.

**ADVARSEL!****Risiko for elektrisk stød og beskadigelse af batterierne**

- Forsøg ALDRIG at genoplade batterierne ved at tilslutte kabler direkte til batteriklemmerne.

**ADVARSEL!****Risiko for brand og elektrisk stød, hvis der anvendes et beskadiget forlænger kabel**

- Brug kun et forlænger kabel, hvis det er absolut nødvendigt. Hvis det er nødvendigt at bruge et forlænger kabel, skal det sikres, at det er i god stand.

1. Sluk for el-køretøjet.
2. Slut batteriopladeren til opladerstikket.
3. Slut batteriopladeren til strømforsyningen.



Batterierne er udstyret med sikkerhedsventilatorer, der muliggør fordampning af gas, som genereres under opladningen. Hvis sikkerhedsventilerne ikke kan frigive gassen korrekt, kan batterierne blive overophedede og deformere permanent. Der kan bemærkes en ubehagelig lugt og nedsat funktion af batterierne. Dog forbliver batterierne sikre. Stop opladningen med det samme, og lad el-køretøjet køle af. Kontakt din leverandør for at skifte batterierne.

6.2.4 Sådan frakobles el-køretøjet efter opladning

1. Når opladningen er fuldført, skal du først tage batteriopladeren ud af strømforsyningen og derefter tage stikket ud af styreboksen.

6.2.5 Opbevaring og vedligeholdelse

Følg anvisningerne herunder for at sikre sikker brug og lang levetid for batterierne:

- Opbevar altid el-køretøjet fuldt opladet.
- Lad ikke batterierne være i lav ladetilstand i længere tid ad gangen. Oplad et afladet batteri så hurtigt som muligt.
- Hvis el-køretøjet ikke anvendes i en længere periode (mere end to uger), skal batterierne oplades mindst én gang om måneden for at opretholde en fuld opladning og altid oplades før brug.
- Undgå ekstrem varme og kulde ved opbevaring. Vi anbefaler, at du opbevarer el-køretøjet ved 15 °C.
- Gel-batterier og AGM-batterier er vedligeholdelsesfrie. Eventuelle problemer med ydeevnen skal håndteres af en el-køretøjstekniker.

6.2.6 Anvisninger for brug af batterierne



FORSIGTIG!

Batterierne kan blive beskadigede

- Undgå fuldstændig dybdeafledning, og lad aldrig batterierne blive helt flade.

- Hold øje med batteriopladningsindikatoren! Oplad batterierne, når batteriopladningsindikatoren viser et lavt opladningsniveau. Hvor hurtigt batterierne aflades, afhænger af mange forskellige omstændigheder som f.eks. den omgivende temperatur, vejbelægningens tilstand, dæktrykket, brugerens vægt, køremåden og brugen af et eventuelt monteret lyssystem.
- Forsøg altid at oplade batterierne, før indikatoren på styreboksen viser opladningsstatus med rød farve. Den røde farve betyder en resterende kapacitet på ca. 20 %.

- Når den røde LED-indikator blinker, aktiveres batterisikkerhedsfunktionen. Fra dette tidspunkt reduceres hastigheden og accelerationen kraftigt. Det giver dig mulighed for langsomt at bringe dit el-køretøj ud af en farlig situation, før powermodulet kobler helt ud. Dette er dybdeafledning, hvilket bør undgås.
- Ved kørsel med en blinkende røde LED-indikator udsættes batteriet for en ekstrem belastning, og det bør undgås under normale omstændigheder.
- Vær opmærksom på, at den nominelle batterikapacitet begynder at aftage ved temperaturer under 20 °C. Eksempelvis er kapaciteten ved -10 °C reduceret til ca. 50 % af den nominelle batterikapacitet.
- For at undgå beskadigelse af batterierne skal man sørge for, at de aldrig aflades fuldstændigt. Kør ikke med batterier, der er kraftigt afladet, hvis det ikke er absolut nødvendigt, da det belaster batterierne voldsomt og forkorter deres forventede levetid.
- Jo tidligere du genoplader batterierne, desto længere levetid har de.
- Dybden af afladningen påvirker levetiden. Jo hårdere et batteri skal arbejde, desto kortere er dets forventede levetid. Eksempler:
 - En dybdeafledning belaster lige så meget som 6 normale cyklusser (grøn/orange indikator slukket).
 - Batteriets levetid er ca. 500 cyklusser ved 80 % afladning (første 4 indikatorer slukket), eller ca. 5000 cyklusser ved 10 % afladning (én indikator slukket).
- 
 Antallet af LED'er kan variere afhængigt af styrebokstypen.
- Ved normal drift bør batteriet aflades én gang om måneden, indtil alle grønne og orange LED-indikatorer er slukket. Dette skal gøres i løbet af én dag. Bagefter er det nødvendigt med 16 timers opladning for at bringe batteriet tilbage til dets oprindelige tilstand.

6.2.7 Rengøring af batteriklemmer



ADVARSEL!

- De fleste batterier sælges ikke med anvisninger. Der er dog ofte angivet advarsler på celledåge. Læs dem omhyggeligt.
- Sørg for, at væsken i batteriet IKKE kommer i berøring med hud, tøj eller andre ejendele. Det er en form for syre, som kan give sundhedsskadelige eller ødelæggende brandsår. Hvis væsken rører ved din hud, skal du STRAKS vaske området grundigt med koldt vand. I alvorlige tilfælde, eller ved øjenkontakt, skal du STRAKS søge lægehjælp.

1. Undersøg batteriklemmerne for rust.
2. Kontrollér, at plastikhætterne er på plads over battericellehullerne.
3. Rengør terminalerne ved hjælp af et værktøj til rengøring af batterier, en stålborste eller slibepapir i mediumkvalitet.
 Ved afslutning skal områderne være skinnende, ikke matte.
4. Støv forsigtigt alle metalpartiklerne af.

6.2.8 Transport af batterier

Batterierne, der leveres sammen med el-køretøjet, er ikke farligt gods. Denne klassificering er baseret på de tyske forordninger for vejtransport af farligt gods (GGVS) og på IATA/DGR-forordningerne om transport af farligt gods med jernbane/fly. Batterier kan transporteres på vej og med tog og fly uden begrænsninger. Forskellige transportvirksomheder har dog retningslinjer, der eventuelt kan begrænse eller forbyde visse transportprocedurer. Rådfør dig med transportfirmaet i hvert enkelt tilfælde.

6.2.9 Generelle anvisninger for håndtering af batterierne

- Batterierne har nået afslutningen på deres levetid, når kørselsdistancen er markant mindre end normalt. Kontakt leverandøren eller serviceteknikeren for at få flere oplysninger.
- Få altid dine batterier installeret af en korrekt uddannet el-køretøjstekniker eller en person med den nødvendige viden. De har den nødvendige uddannelse og det rette værktøj til at udføre opgaven sikkert og korrekt.

6.2.10 Korrekt håndtering af beskadigede batterier

Hvis batterierne er defekte eller beskadiget, må el-køretøjet under ingen omstændigheder anvendes. Kontakt din leverandør vedrørende reparation eller udskiftning af batterier.

Beskadigede batterier må kun håndteres af en heri oplært el-køretøjstekniker.



ADVARSEL!

Fare for forbrænding

- Rør aldrig ved overophedede batterier. Tag kun opladeren ud af stikkontakten.
- Rør aldrig ved lækkende batterier.



FORSIGTIG!

Korrosion og forbrændinger fra syrelækage, hvis batterierne beskadiges

- Fjern omgående tøj, som har fået syre på sig.

Efter kontakt med huden:

- Vask omgående det påvirkede område med rigelige mængder vand.

Efter kontakt med øjnene:

- Skyl omgående øjnene under rindende vand i flere minutter. Kontakt en læge.

Korrekt bortskaffelse af udtjente eller beskadigede batterier

Batterierne er i overensstemmelse med særlige bortskaffelsesregler. Din leverandør har alle de oplysninger, der er tilgængelige for sikker udskiftning og bortskaffelse af defekte batterier.

7 Transport

7.1 Transport – Generelle oplysninger



ADVARSEL!

Der er risiko for død eller alvorlig kvæstelse for brugeren af el-køretøjet og potentielt alle omkringstående, hvis et el-køretøj sikres ved hjælp af et fastspændingssystem fra en tredjepartsleverandør, og el-køretøjets egenvægt overstiger den maksimale vægt, som fastspændingssystemet er godkendt til.

- Kontrollér, at el-køretøjets vægt ikke overstiger den vægt, som fastspændingssystemet er godkendt til. Se dokumentationen fra fastspændingssystemets producent.
- Hvis du ikke ved, hvor meget dit el-køretøj vejer, skal du få køretøjet vejlet på en kalibreret vægt.



ADVARSEL!

Risiko for personskade eller beskadigelse

Hvis el-køretøjet er monteret med bordet eller andet hjælpeudstyr, kan dette løses sig under forflytningen til et køretøj og forårsage skade eller tilskadekomst for brugere i tilfælde af kollision.

- Når det er muligt, skal andet hjælpeudstyr til el-køretøjet enten fastgøres til el-køretøjet eller fjernes fra el-køretøjet og fastgøres i køretøjet under kørsel.



- Hvis der er monteret et bord, skal dette altid fjernes, før el-køretøjet transporteres.



BEMÆRK!

- Transportkøretøjet skal have tilstrækkelig gulvstyrke til at kunne holde til den kombinerede vægt af brugeren, el-køretøjet og tilbehør/ekstraudstyr.

7.2 Overflytning af el-køretøjet til en bil



ADVARSEL!

Der er risiko for, at el-køretøjet tipper, hvis det overflyttes til en bil, mens brugeren stadig sidder i el-køretøjet

- Overflyt el-køretøjet uden bruger, hvis det er muligt.
- Hvis et el-køretøj med bruger skal overflyttes til en bil via en rampe, skal det sikres, at rampen ikke hælder mere end anvist.
- Hvis et el-køretøj skal overflyttes til en bil via en rampe, der hælder mere end anvist, skal der bruges et spil. En ledsager kan overvåge og hjælpe med flytningen fra en sikker position.
- Alternativt kan der anvendes en personløfter med platform.
- Sørg for, at den samlede vægt af el-køretøjet med bruger ikke overstiger den maksimale tilladte totalvægt for rampen eller liftten med platform.



- El-køretøjet skal altid overflyttes til en bil med ryglænet i opret stilling, sædehejsen sænket og sædetilt i opret stilling (se 5.7 *Kørsel op og ned ad skrånninger*, side 33).

**ADVARSEL!****Risiko for personskade eller skade på el-køretøjet og bilen**

Risiko for, at el-køretøjet tipper eller udviser ukontrollerede bevægelser, hvis det overflyttes til en bil via en rampe, der hælder mere end anvist.

- Overflyt el-køretøjet uden bruger til bilen.
- En ledsager kan hjælpe med overflytningen.
- Forvis dig om, at alle operatører helt forstår manualen til rampen og løfteplatformen.
- Sørg for, at spillet er egnet til dit el-køretøj.
- Brug kun de rette fastgørelsespunkter. Brug ikke aftagelige eller bevægelige dele på el-køretøjet som fastgørelsespunkter.

**ADVARSEL!****Risiko for personskade og beskadigelse af el-køretøjet**

Hvis el-køretøjet skal overflyttes til en bil via en lift, når styreboksen er slået til, er der risiko for, at el-køretøjet reagerer uforudsigeligt og falder af liften.

- Før el-køretøjet overflyttes via lift, skal der slukkes for produktet og enten skal buskablet tages ud af styreboksen eller batterierne skal fjernes fra systemet.

1. Kør eller skub el-køretøjet ind i transportkøretøjet via en egnet rampe.

2. Fastgør el-køretøjet til transportkøretøjet, se 7.3 *Brug el-køretøjet som bilsæde*, side 42, og fastgør brugeren i el-køretøjet, se 7.3.3 *Fastgøring af brugeren i el-køretøjet*, side 44.

7.3 Brug el-køretøjet som bilsæde

Ikke alle el-køretøjer må automatisk anvendes som bilsæde. Følgende mærkater viser, om el-køretøjet kan bruges som bilsæde eller ej.

Hvis el-køretøjet IKKE må bruges som bilsæde, er dette angivet med følgende mærkat:



Hvis el-køretøjet kan bruges som bilsæde, er fastgørelsespunkterne identificeret ved følgende mærkat:



For at et el-køretøj må bruges som bilsæde, skal det være udstyret med fastgørelsespunkter, så det kan fastgøres i bilen. Disse tilbehørsdele kan i nogle lande (f.eks. Storbritannien) være inkluderet i standardbestillingen af et el-køretøj, mens de i andre lande fås som ekstraudstyr fra Invacare.

Følgende oplysninger er kun relevante, hvis dit el-køretøj kan anvendes som bilsæde:

**ADVARSEL!****Risiko for alvorlig kvæstelse**

El-køretøjet er blevet designet og testet til at overholde kravene i ISO 7176-19 til brug udelukkende som fremadvendt sæde i et motorkøretøj.

El-køretøjet er blevet dynamisk testet i fremadvendt retning med ATD (antropomorfisk testanordning, kollisionstestdukke) fastspændt af en trepunktssæle.



- Hvis nogen af instruktionerne ikke følges, kan der ske alvorlige kvæstelser eller skader i tilfælde af en kollision:
- Der må ikke foretages ændringer af eller erstatninger på el-køretøjets sikringspunkter eller på konstruktions- og rammedele eller komponenter, idet dette kan påvirke el-køretøjets kollisionssikkerhed, og det kan også ændre el-køretøjets ydeevne under normal brug. Hvis det anses for nødvendigt at foretage disse formler for ændringer, skal du konsultere Invacare.
 - Brug kun spildsikre forseglede batterier, der er godkendt af Invacare.
 - Det er bydende nødvendigt, at el-køretøjet kontrolleres af en autoriseret leverandør for at afgøre, om el-køretøjet er egnet til fortsat brug efter enhver form for kollision med transportkøretøjet.

El-køretøjet kan anvendes som bilsæde i forbindelse med forankringssystemer, der er blevet kontrolleret og godkendt i henhold til ISO 10542. Transportkøretøjet skal bygges om af fagkyndige til at kunne forankre el-køretøjet. Kontakt din bilforhandler for at få nærmere oplysninger.

-  Hvis det er muligt, skal brugeren altid stå ud af el-køretøjet og bruge bilsædet og det fastspændingssystem, som køretøjsproducenten har monteret. Det ubenyttede el-køretøj skal opbevares i et lastområde eller fastgøres i transportkøretøjet under kørsel.



Et el-køretøj, der er tilladt som bilsæde, har gennemgået en kollisionstest i overensstemmelse med ISO 7176-19 til brug i vejkkøretøjer og opfylder kravene til fremadvendt transport og beskyttelse ved frontkollisioner.

Crashtest-dukken var sikret med et hoftebælte og en sikkerhedssele til beskyttelse af overkroppen. Begge typer sikkerhedssele skal anvendes for at minimere risikoen for kvæstelser af hoved og overkrop.



Invacare udfører tester med fastspændingssystemer, som opfylder kravene i ISO 10542-1, og el-køretøjets egenvægt. For oplysning om egenvægten henvises til *10.1 Tekniske specifikationer, side 58*.

7.3.1 Forankring af el-køretøjet, når det bruges som bilsæde

El-køretøjet er udstyret med fastgørelsespunkter. Der kan anvendes snapkroge eller fastspændingsstroppe til fastgørelsen.



FORSIGTIG!

Der er risiko for kvæstelse, hvis el-køretøjet ikke er korrekt fastgjort, når det bruges som bilsæde

- Brug altid et fastspændingssystem, der er egnet til den samlede vægt af brugeren og el-køretøjet.
- Hvis det er muligt, skal brugeren stå ud af el-køretøjet og bruge bilsædet og de sikkerhedssele, der findes i bilen.
- El-køretøjet skal altid fastgøres, så det vender i bilens køreretning.
- El-køretøjet skal altid sikres i henhold til betjeningsvejledningen fra producenten af el-køretøjet og fastgørelsessystemet.
- Husk altid at fjerne og sikre tilbehørsdele, der er fastgjort på el-køretøjet, f.eks. hagestyring eller bord.
- Hvis el-køretøjet er udstyret med et vinkelindstilleligt ryglæn, skal dette placeres i en oprejst position.
- Påmonterede hævede benstøtter skal sænkes helt ned.
- Hvis der er monteret et sædehejs, skal dette sænkes helt ned.

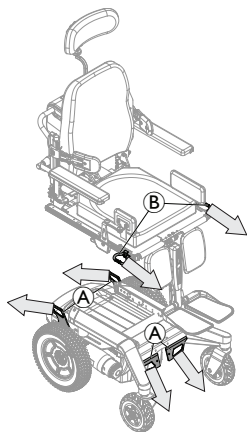

1. El-køretøj med fastspændingsseler fastgøres på følgende steder:
 - a. Fire fastgørelsespunkt **A** på el-køretøjets base (to foran og to bag).
 - b. Sædesystemer med sædehejs – to ekstra fastgørelsespunkter points **B** på hver side af sædet foran sædeskinne.
2. Fastgør el-køretøjet ved at stramme remmene ifølge brugsanvisningen fra fastgørelsessystemets producent.



Pilene viser retningen af fastgørelsen til køretøjet.



Ultra Low Maxx-sædet tjener som eksempel for systemer med sædehejs.

7.3.2 Brug af ekstra fastgørelsespunkter

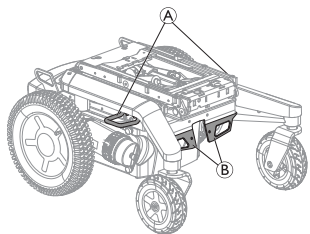

El-køretøjet kan monteres med ekstra fastgørelsespunkter **A** for at lette adgangen.



Hvis de ekstra fastgørelsespunkter anvendes til fastgørelse af el-køretøjet, må standardfastgørelsespunkterne på fronten **B** ikke bruges længere.

7.3.3 Fastgøring af brugeren i el-køretøjet



FORSIGTIG!

Der er risiko for kvæstelse under brug af el-køretøjet som bilsæde, hvis en hovedstøtte er justeret forkert eller ikke er monteret

Dette kan medføre piskesmældsskade bagover ved kollisioner.

- Der skal monteres en hovedstøtte. Den hovedstøtte, der kan leveres af Invacare som ekstraudstyr til dette el-køretøj, er perfekt til anvendelse i forbindelse med transport.
- Hovedstøtten skal indstilles efter brugerens ørehøjde.

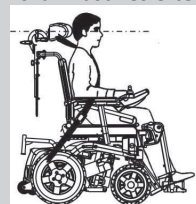

Crashtest-dukken var sikret med et hoftebælte og en sikkerhedssele til beskyttelse af overkroppen. Begge typer sikkerhedssele skal anvendes for at minimere risikoen for kvæstelser af hoved og overkrop.

**FORSIGTIG!****Der er risiko for kvæstelse, hvis brugeren ikke er fastgjort korrekt i el-køretøjet**

- Sikkerhedsfastspændingsanordninger må kun bruges, når kørestolsbrugeren vejer 23 kg eller mere.
- Selvom el-køretøjet er udstyret med et støttebælte eller et andet indbygget selesystem til el-køretøjer, skal dette ikke ses som en erstatning for en ordentlig sikkerhedssele, der overholder ISO 10542, i bilen. Brug altid den sikkerhedssele, der er monteret i transportkøretøjet.
- Sikkerhedsseler skal sidde så tæt som muligt, uden at det bliver ubehageligt for brugeren.
- Sikkerhedsseler må ikke være snoede, når de spændes.
- Sørg for, at det tredje forankringspunkt på sikkerhedsselen ikke er fastgjort direkte til bilens gulv, men til en af bilens stolper.
- Der skal anvendes sikkerhedsseler, der går hen over bækken og øvre brystkasse, til at fastholde passageren for at mindske risikoen for stød mod hoved og brystkasse fra køretøjets komponenter. De må kun anvendes sammen, som de er beregnet til.
- Enhver bruger fastspændt i el-køretøjet, dvs. 3-punktssese, vest eller fastholdelsesstøtter (hoftestropper, hoftebælte) må ikke bruges eller bæres til at fastspænde passageren i et køretøj i bevægelse. Anvend i stedet for altid et certificeret passagerfastspændingssystem, der er forankret i køretøjet.



- Udvis forsigtighed ved anvendelse af passagerfastspænding til at placere sikkerhedsselen spænde således, at fjederknappen ikke røres af el-køretøjets komponenter under transport og under et sammenstød.
- Sikkerhedsseler skal være i kontakt med brugerens krop. De må ikke holdes væk fra brugerens krop af komponenter på el-køretøjet, f.eks. armlæn eller hjul.



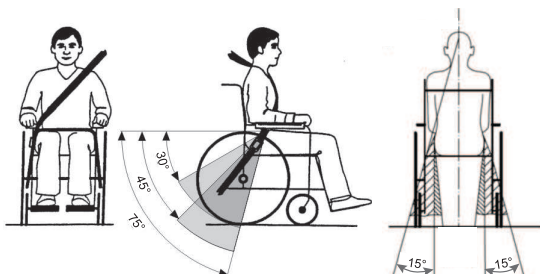

Hoftebæltet skal placeres i området mellem brugerens bækken og lår, så det er frit tilgængeligt og ikke er for løst. Den ideelle vinkel på hoftebæltet er mellem 45° og 75° i forhold til vandret position. Den maksimalt tilladte vinkel er mellem 30° og 75°. Vinklen må aldrig være mindre end 30°!

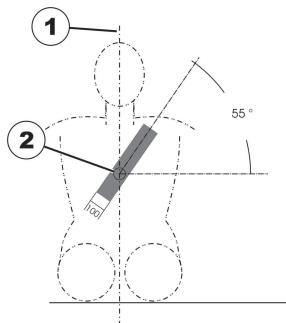

Den sikkerhedssele, der er monteret i bilen, skal sættes på som vist på billedet ovenfor.

1) køppens midterlinje

2) midten af brystbenet

7.4 Transport af el-køretøjet uden bruger



FORSIGTIG!

Risiko for personskade

- Hvis det ikke er muligt at fastgøre dit el-køretøj sikkert i en bil med henblik på transport, anbefaler Invacare, at du undlader at transportere el-køretøjet!

Dit el-køretøj kan transporteres på vej og med tog og fly uden begrænsninger. Forskellige transportvirksomheder har dog retningslinjer, der eventuelt kan begrænse eller forbyde visse transportprocedurer. Rådfør dig med transportfirmaet i hvert enkelt tilfælde.

- Før transport af dit el-køretøj skal det sikres, at motorerne er koblet til, og at styreboksen er slukket.
- Invacare anbefaler kraftigt, at du desuden frakobler eller fjerner batterierne. Se det tilsvarende kapitel om frakobling af batteri i servicemanualen, som kan fås gennem Invacare.
- Invacare anbefaler på det kraftigste, at el-køretøjet fastgøres til bunden af bilen.

7.5 Dahl Docking System

Hvis et el-køretøj er udstyret med en adapterplade til Dahl-Docking System, vises følgende mærkat på el-køretøjets ryglæn. Værdien på mærkatet forklarer frihøjden på el-køretøjet, der er udstyret med en adapterplade til Dahl Docking System.

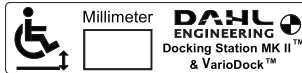

ADVARSEL!

Der kan opstå dødsfald, alvorlig kvæstelse eller beskadigelse

Hvis el-køretøjet ikke er fastgjort i fremadvendt retning i Dahl Docking Stationen, kan der ske dødsfald, alvorlig kvæstelse eller beskadigelse.

- Kørestolen skal fastgøres i fremadvendt retning. Denne kørestol er testet i henhold til ISO 7176-19, til brug i vejkøretøjer, og opfylder kravene til fremadvendt transport og beskyttelse af hovedet ved kollisioner. Denne kørestol er ikke blevet testet til andre retninger i et køretøj.

Installation af Dahl-dockingstationer i køretøjer

Kun fagkyndige virksomheder i branchen for ombygning eller konstruktion af kørestolsvenlige køretøjer kan bestille dockingsystemet fra Dahl Engineering. Installationen skal varetages af en fagkyndig og erfaren tekniker. Dahl Engineering kan levere køretøjsspecifikke installationsinstruktioner for et bredt udvalg af køretøjer, der skal respekteres af montøren. Kontakt Dahl Engineering

for yderligere information om godkendte køretøjer og monteringspositioner. Kontaktoplysninger til Dahl Engineering er tilgængelige på: www.dahlengineering.dk.



Hvis du vil eftermontere et Dahl Docking System på et el-køretøj, er det vigtigt, at el-køretøjet er udstyret med den korrekte adapterplade. Denne adapterplade skal være forsynet med et gevind, så Dahl Docking Systemets låseplade kan fastgøres under el-køretøjet.



Den maksimale nyttelast med Dahl Docking Systemet er 136 kg.



El-køretøjets maksimale vægt må ikke overstige 200 kg.



Kontakt din leverandør for at få flere oplysninger om eftermontering.



Beskrivelsen af, hvordan Dahl Docking Systemet skal monteres for at opretholde produktets CE-mærkning, findes i el-køretøjets servicemanual, som er tilgængelig gennem Invacare.



For yderligere information om reservedele, montering af tilbehørsdele i køretøjer og vedligeholdelse af Dahl Docking System, kontakt Dahl Engineering.



Placering af fastspændingssystemet til brugeren, når det kun anvendes sammen med Dahl Docking Systemet

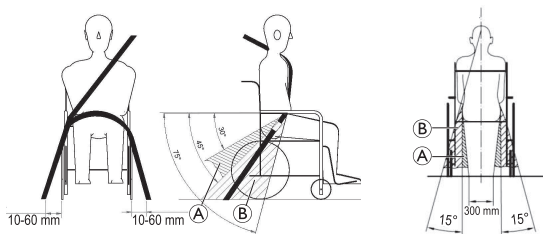

Ved brug af el-køretøjet med et Dahl Docking System skal gulvforankringspunkterne til fastspændingssystemet til brugeren være placeret 10-60 mm uden for hjulene på hver side. Hoftebæltet skal sidde lavt hen over den forreste del af bækkenet, så vinklen på hoftebæltet er inden for den anbefalede zone (A) på 30° til 45° som vist. En mere stejl vinkel inden for den valgfrie zone (B), 45° til 75°, er ønskværdig, men vinklen må aldrig overstige 75°.

Dahl Docking Systemets komponenter

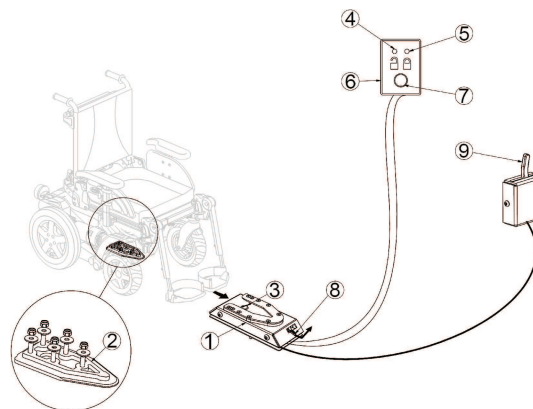

- (1) Dahl Docking Station
- (2) Låseplade og 8 mm afstandsstykke
- (3) Låsestift
- (4) Rød LED
- (5) Grøn LED
- (6) Kontrolpanel
- (7) Fjederknap
- (8) Manuelt nødudløserhåndtag
- (9) Manuelt betjeningshåndtag (ekstraudstyr)

Dahl Engineering tilbyder to Docking Systemer, MK II (Dahl No. 501750) og en kan indstilles i højden som Dahl VarioDock (Dahl No. 503600).

Fastlåsning i Dahl Docking Station



ADVARSEL!

Der kan opstå dødsfald, alvorlig kvæstelse eller beskadigelse

Hvis køretøjet bevæges, uden at el-køretøjet er fastgjort korrekt i Dahl Docking Stationen, kan det medføre død, alvorlig kvæstelse eller beskadigelse.

- Sæt ikke køretøjet i bevægelse, mens el-køretøjet manøvreres på plads i Dahl Docking Stationen.
- Sæt ikke køretøjet i bevægelse, hvis el-køretøjet og brugeren ikke er sikret korrekt.
- Sæt ikke køretøjet i bevægelse, hvis advarselstenen lyder, og/eller hvis den røde LED i kontrolpanelet blinker eller lyser.

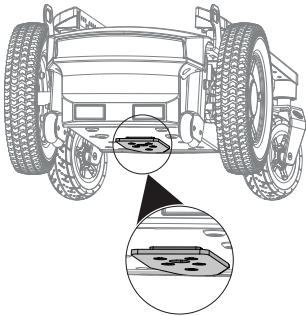

Set fra ryglænet

1. Manøvrer el-køretøjet langsomt og ligeud hen over Dahl Docking Stationen (1). Låsepladen (2) under el-køretøjet hjælper med at føre el-køretøjet ind i Dahl Docking Stationen.
2. Hvis låsepladen er helt i indgreb i Dahl Docking Stationen, sikrer låsestiften (3) automatisk låsepladen.

3. Dahl Docking Stationen er udstyret med en kontrolkontakt, der angiver, om låsepladen er sikret korrekt i Dahl Docking Stationen. Så snart låsepladen kommer i berøring med låsestiften, lyder der en advarselstone (højfrekvent hyl), og den røde LED på kontrolpanelet (6) lyser, indtil låsepladen enten er helt i indgreb, eller el-køretøjet fjernes fra Dahl Docking Stationen.
4. Når el-køretøjet er sikret korrekt, ophører advarselstenen, den røde LED slukker, og den grønne LED lyser.
5. Spænd køretøjets sikkerhedssele.



Kontrollér altid, at låsepladen er i indgreb i Dahl Docking Stationen, før køretøjet sættes i bevægelse. Dette gøres ved at forsøge at køre el-køretøjet baglæns ud af Dahl Docking Stationen. Det må ikke være muligt at køre baglæns ud af Dahl Docking Stationen uden at trykke på den røde fjederknop (7) på kontrolpanelet.

Oplåsning fra Dahl Docking Stationen

1. Stands køretøjet, og sørg for, at det står helt stille.
 2. Fjern sikkerhedssele.
 3. Bevæg el-køretøjet fremad for at løsne låsestiften.
 4. Tryk på den røde fjederknop (7) på kontrolpanelet. Låsestiften frigøres i ca. fem sekunder, hvorefter låsestiften låses igen automatisk.
 5. Flyt el-køretøjet væk fra Dahl Docking Stationen inden for de fem sekunder. Forsøg ikke at køre el-køretøjet baglæns, før den røde LED, som angiver oplåsningens positionen, lyser.
-  Hvis du forsøger at køre el-køretøjet baglæns, før den røde LED begynder at lyse, kan du komme til at blokere for Dahl Docking Stationens låsemekanisme, hvilket gør det umuligt at køre baglæns. Gentag oplåsningens proceduren, hvis dette sker.

Manuel oplåsning i tilfælde af defekt på det elektriske system

 Nedenstående anvisninger kræver hjælp fra en ledsager.

1. Bevæg el-køretøjet fremad for at løsne låsestiften.
2. Skub det manuelle nødudløserhåndtag (8) til den ene side, og hold det der, mens el-køretøjet køres væk.
3. Der kan også monteres et manuelt betjeningshåndtag, der aktiveres med et kabel (9) (tilbehør).
Skub håndtaget til den ene side, og hold det der, mens el-køretøjet køres væk.

 For det tilfælde, at den manuelle oplåsningssprocedure mislykkes, følger der altid et nødudløsningsværktøj af rød plast med Dahl Docking Stationen.



1. Bevæg el-køretøjet fremad for at løsne låsestiften.
2. Placer nødudløsningsværktøjet i mellemrummet mellem låsepladen og Dahl Docking Stationen.



3. Skub nødudløsningsværktøjet og el-køretøjet fremad, indtil låsestiften er blevet tvunget ned.
4. Bevæg el-køretøjet væk fra Dahl Docking Stationen.

8 Vedligeholdelse

8.1 Introduktion til vedligeholdelse

Begrebet "vedligeholdelse" betyder enhver opgave, der udføres for at sikre, at medicinsk udstyr fungerer korrekt og er klar til den tiltænkte anvendelse. Vedligeholdelse omfatter forskellige områder, f.eks. daglig pleje og -rengøring, sikkerhedseftersyn, reparationsopgaver og istandsættelse.



Det anbefales at få dit el-køretøj efterset én gang om året af en autoriseret Invacare-leverandør for at opretholde dets driftssikkerhed og køredygtighed.

8.2 Sikkerhedseftersyn

Nedenstående tabeller viser sikkerhedseftersyn, der skal udføres af brugeren, og hvor ofte de skal udføres. Se det relevante kapitel, eller kontakt den autoriserede Invacare-leverandør, hvis der konstateres mangler ved el-køretøjet ved et sikkerhedseftersyn. Der findes en mere omfattende liste over sikkerhedseftersyn og anvisninger for vedligeholdelsesarbejde i servicemanualen til denne enhed, der er tilgængelig gennem Invacare. Servicemanualen er tiltænkt uddannede og autoriserede serviceteknikere og beskriver arbejdsopgaver, som skal udføres af disse og ikke af brugeren.

8.2.1 Før hver brug af el-køretøjet

Artikel	Eftersynskontrol	Hvis ikke bestået
Skruesamlinger	Kontrollér alle samlinger som f. eks. ryglæn og hjul for at sikre, at de sidder godt fast.	Kontakt din leverandør.

Artikel	Eftersynskontrol	Hvis ikke bestået
Signalhorn	Kontrollér, at det fungerer korrekt.	Kontakt din leverandør.
Lysanlæg	Kontrollér, at alle lys – som f.eks. blinklys og for- og baglygter – fungerer korrekt.	Kontakt din leverandør.
Batterikassens låsesystem	Kontrollér, at batterikassens låsesystem fungerer korrekt. Låsestifterne skal være helt i indgreb i de huller, der er beregnet til dem (se kapitel 7.4 <i>Transport af el-køretøjet uden bruger</i> , side 46).	Kontakt din leverandør.
Batterier	Sørg for, at batterierne er opladet. Se en beskrivelse af batteriopladningsindikatoren i brugsanvisningen, der fulgte med din styreboks.	Oplad batterierne (se 6.2.3 <i>Opladning af batterier</i> , side 36).

8.2.2 Hver uge

Artikel	Eftersynskontrol	Hvis ikke bestået
Armlæn/sidedele	Kontroller, at armlænene er sikkert fastgjort i holderne og ikke kæntrer.	Spænd skruen eller spændegrebet, der holder armlænene. Kontakt din leverandør.
Dæk (pneumatiske)	Kontroller, at dækkene er uden skader.	Kontakt din leverandør.
	Sørg for, at dækkene er pumpet op til det korrekte tryk.	Pump dækket op til det korrekte tryk (se kapitel 8.3 <i>Hjul og dæk, side 53 og 10.1 Tekniske specifikationer, side 58</i>).
Dæk (punkteringsfri)	Kontroller, at dækkene er uden skader.	Kontakt din leverandør.

Artikel	Eftersynskontrol	Hvis ikke bestået
Antitipperne	Kontrollér, at antitipperne er sikkert fastgjort og ikke kæntrer. Kontrollér, at fjederclipsene på antitipperne er i orden og holder antitipperne rigtigt fast.	Kontakt din leverandør.

8.2.3 Hver måned

Artikel	Eftersynskontrol	Hvis ikke bestået
Alle betrukne dele	Kontrollér for beskadigelse og slid.	Kontakt din leverandør.
Aftagelige benstøtter	Kontrollér, om benstøtterne kan fastgøres sikkert, og om åbningsmekanismen fungerer korrekt.	Kontakt din leverandør.
	Kontrollér, om alle indstillingsmuligheder fungerer korrekt.	Kontakt din leverandør.
Svinghjul	Kontrollér, om alle svinghjul drejer og svinger frit.	Kontakt din leverandør.

Artikel	Eftersynskontrol	Hvis ikke bestået
Drivhjul	Kontrollér, om alle drivhjul drejer uden at slingre. Dette gøres nemmest ved at lade en anden stå bag el-køretøjet og holde øje med drivhjulene, mens du kører af sted.	Kontakt din leverandør.
Powermodul og stik	Kontrollér alle kabler for beskadigelse, og kontrollér, om alle tilslutningsstik sidder godt fast.	Kontakt din leverandør.

8.3 Hjul og dæk

Håndtering af beskadigelse af hjulene

I tilfælde af et beskadiget hjul skal leverandøren kontaktes omgående. Af sikkerhedsmæssige grund må hjulet ikke repareres af dig selv eller ikke-autoriserede personer.

Håndtering af pneumatisk dæk



BEMÆRK!

Kør aldrig med for lavt dæktryk. Det kan give skader på dækket.

Hvis dæktrykket overskrides, kan fælgen tage skade.

- Pump dækkene op til det anbefalede tryk.



Brug dækmåleren til at kontrollere dæktrykket.

Hver uge skal det kontrolleres, at dækkene er pumpet op til det korrekte tryk – se kapitel 8.2.1 *Før hver brug af el-køretøjet*, side 51.

Det anbefalede dæktryk kan ses på påskriften på dækket/fælgen eller kan oplyses af Invacare. Se tabellen nedenfor for at finde konverteringsværdierne.

psi	bar	psi	bar	psi	bar
22	1,5	29	2,0	36	2,5
23	1,6	30	2,1	38	2,6
25	1,7	32	2,2	39	2,7
26	1,8	33	2,3	41	2,8
28	1,9	35	2,4	44	3,0

8.4 Kortvarig opbevaring

Hvis der registreres en alvorlig fejl, er der indbygget en række sikkerhedsmekanismer i el-køretøjet, som beskytter det. Powermodulet forhindrer, at el-køretøjet kører videre.

Når el-køretøjet er i fejtilstand og afventer reparation:

1. Sluk for strømmen.
2. Frakobl batterierne.
Afhængigt af el-køretøjsmodellen kan batteripakken fjernes, eller batterierne kan frakobles powermodulet. Se det tilsvarende kapitel om frakobling af batteri i servicemanualen, som kan fås gennem Invacare.
3. Kontakt din leverandør.

8.5 Langtidsopbevaring

Hvis dit el-køretøj ikke skal bruges i en længere periode, skal du forberede det til opbevaring for at sikre længere levetid til el-køretøjet og batterierne.

Opbevaring af el-køretøj og batterier

- Vi anbefaler, at du opbevarer el-køretøjet ved 15 °C. Undgå store udsving mellem varme og kolde temperaturer i forbindelse med opbevaring for at sikre lang servicelevetid for produktet og batterierne.
- Komponenterne er testet og godkendt til større temperaturintervaller som angivet nedenfor:
 - Det tilladte temperaturinterval i forbindelse med opbevaring af el-køretøjet er -40° op til 65 °C.
 - Det tilladte temperaturinterval i forbindelse med opbevaring af batterier er -25° til 65 °C.
- Selvom batterierne ikke anvendes, aflader de af sig selv. Den anbefalede fremgangsmåde er at frakoble batterierne fra powermodulet, hvis el-køretøjet opbevares i længere tid end to uger. Afhængigt af el-køretøjsmodellen kan batteripakken fjernes, eller batterierne kan frakobles powermodulet. Se det tilsvarende kapitel om frakobling af batteri i servicemanualen, som kan fås gennem Invacare. Hvis du er i tvivl om hvilket kabel, der skal afbrydes, så kontakt din forhandler.
- Batterier skal altid være fuldt opladede, før de sættes væk til opbevaring.
- Hvis el-køretøjet opbevares i over fire uger, skal batterierne kontrolleres en gang om måneden og genoplades efter behov (før måleren viser halv opladning) for at undgå skader.
- Opbevar i et tørt og godt ventileret miljø, der er beskyttet mod ydre påvirkninger.
- Pump de pneumatisk dæk op med lidt for højt tryk.

- Placer el-køretøjet på et gulv, der ikke bliver misfarvet af kontakt med dækgummi.

Klargøring af el-køretøj til brug

- Kobl batterierne til strømmodulet igen.
- Batterierne skal oplades inden brug.
- Få el-køretøjet efterset af en autoriseret Invacare-leverandør.

8.6 Rengøring og desinfektion

8.6.1 Generelle sikkerhedsanvisninger



FORSIGTIG!

Risiko for kontaminering

- Tag forholdsregler, og brug passende beskyttelsesudstyr.



FORSIGTIG!

Der kan opstå elektrisk stød og produktbeskadigelse

- Sluk for anordningen, og tag den ud af stikkontakten, hvis det er relevant.
- Når du rengør elektroniske komponenter, skal du tage hensyn til deres beskyttelsesklasse vedrørende vandindtrængning.
- Sørg for, at der ikke kommer vandsprøjt på stikket eller vægstikdåsen.
- Rør aldrig ved stikkontakten med våde hænder.

! **BEMÆRK!**

- Forkerte væsker eller metoder kan beskadige produktet.
- De anvendte rengørings- og desinfektionsmidler skal være effektive og kunne anvendes sammen, og de må ikke angribe de materialer, der rengøres.
 - Brug aldrig korroderende væsker (basiske rengøringsmidler, syre osv.) eller slibende rengøringsmidler. Vi anbefaler et almindeligt husholdningsrengøringsmiddel som f.eks. opvaskesæbe, hvis der ikke angives andet i rengøringsanvisningerne.
 - Brug aldrig opløsningsmidler (cellulosefortynder, acetone osv.), der ændrer plastens struktur eller opløser de påsatte mærkater.
 - Sørg altid for, at produktet er helt tørt, før det tages i brug igen.



For rengøring og desinfektion i kliniske omgivelser eller omgivelser til langvarig pleje skal de pågældende interne procedurer følges.

8.6.2 Rengøringsintervaller**BEMÆRK!**

Regelmæssig rengøring og desinficering fremmer problemfri drift, forlænger servicelevetiden og forebygger kontaminering.

Rengør og desinficér produktet:

- Regelmæssigt under brugen
- Før og efter enhver serviceprocedure
- Når det har været i kontakt med kropsvæsker
- Før det bruges til en ny bruger.

8.6.3 Rengøring**BEMÆRK!**

- Produktet tåler ikke vask i automatiske vaskeanlæg eller med udstyr, hvor der anvendes højtryksrens eller damp.

**BEMÆRK!**

Snavs, sand og havvand kan beskadige lejerne, og ståldelene kan ruste, hvis overfladen er beskadiget.

- Udsæt kun kørestolen for sand og havvand i korte perioder, og rengør den efter hver tur til stranden.
- Hvis kørestolen er beskidt, skal snavset tørres væk med en fugtig klud, så snart det er muligt, og derefter tørres den forsigtigt.

1. Fjern alt installeret ekstraudstyr (kun ekstraudstyr, som ikke kræver værktøjer).
2. Tør de enkelte dele af med en klud eller en blød børste, og benyt almindelige rengøringsmidler (pH = 6-8) og varmt vand.

3. Skyl delene med varmt vand.
4. Tør delene grundigt af med en tør klud.



Bilvoks og blød voks kan bruges på lakerede metaloverflader for at fjerne afskrabninger og genskabe glansen.

Rengøring af polstring

Ved rengøring af betrækket kan du se instruktioner på mærkaterne på sædet, polstringen og ryglænspolstringen.



Hvis det er muligt, skal burrebåndene (de selvgribende dele) altid overlappe, når de vaskes, for at minimere opbygning af fnug og tråde på krogbåndene og forhindre, at de beskadiger betrækket.

8.6.4 Desinficeringsinstruktioner

Metode: Følg bemærkningerne angående påføring af det anvendte desinfektionsmiddel, og påfør det på alle tilgængelige overflader.

Desinfektionsmiddel: Almindeligt desinfektionsmiddel til husholdning.

Tørring: Lad produktet lufttørre.

9 Efter brug

9.1 Eftersyn

Dette produkt er egnet til brug flere gange. Følgende handlinger skal udføres i forbindelse med istandsættelse af produktet til en ny bruger:

- Eftersyn i henhold til serviceplanen, se servicemanualen, der kan rekvireres gennem Invacare.
- Rengøring og desinfektion, se *8.6 Rengøring og desinfektion, side 54*.
- Tilpasning til den nye bruger, se kapitlet Setup (Opsætning) i siddevejledningen.

Sørg for, at brugsanvisningen bliver overdraget sammen med produktet.

Undlad at genbruge produktet, hvis der konstateres skader eller fejl.

9.2 Bortskaffelse



ADVARSEL!

Miljørisici

Enheden indeholder batterier.

Dette produkt kan indeholde stoffer, som kan skade miljøet, hvis de bortskaffes på steder (lossepladser), der ikke overhoveder gældende lovgivning.

- UNDLAD at bortskaffe batterierne sammen med almindeligt husholdningsaffald.
- Kast IKKE batterier i åben ild.
- Batterierne SKAL afleveres på et korrekt bortskaffelsessted. Returnering er påbudt ved lov og er gratis.
- Bortskaf kun afladede batterier.
- Tildæk batteriernes terminaler, inden batterierne bortskaffes.
- For oplysninger om korrekt håndtering af beskadigede batterier henvises til *6.2.10 Korrekt håndtering af beskadigede batterier, side 39*.

Vær miljøbevidst, og indlever dette produkt til genbrug til den lokale genbrugsstation, når dets levetid er opbrugt.

Skil produktet og dens komponenter ad, så de forskellige materialer kan adskilles og genbruges hver for sig.

Bortskaffelse og genanvendelse af brugte produkter og emballagematerialer skal overholde love og forskrifter for affaldshåndtering i det enkelte land. Kontakt den lokale affaldsmyndighed for at få yderligere oplysninger.

10 Tekniske data

10.1 Tekniske specifikationer

De nedenfor anførte tekniske oplysninger er gældende for en standardkonfiguration eller viser de værdier, der maksimalt kan opnås. De kan ændre sig, hvis der monteres tilbehør. De nøjagtige ændringer af disse værdier er nærmere beskrevet i afsnittene for det pågældende tilbehør.

Bemærk, at der kan være værdier i denne liste, der ikke er relevante for dit produkt, eftersom denne liste gælder for alle tilgængelige modeller (på datoen for trykning). Medmindre andet er anført, henviser hver værdi i denne liste til alle modeller af produktet.

Alle modeller og konfigurationer, der er tilgængelige i dit land, kan findes i de landespecifikke salgsdokumenter.



Bemærk, at måleværdierne i visse tilfælde kan variere med op til ± 10 mm.

Tilladte drifts- og opbevaringsbetingelser	
Temperaturområde for drift i henhold til ISO 7176–9	<ul style="list-style-type: none"> -25 °C til +50 °C
Anbefalet temperatur ved opbevaring	<ul style="list-style-type: none"> +15 °C
Temperaturområde for opbevaring i henhold til ISO 7176–9	<ul style="list-style-type: none"> -25 °C til +65 °C med batterier -40 °C til +65 °C uden batterier

Elektrisk system	
Batterier ¹	<ul style="list-style-type: none"> 2 x 12 V/73,5 Ah (C20)/63 Ah (C5) fast VRLA-gel 2 x 12 V/60 Ah (C20)/47,4 Ah (C5) fast VRLA-gel
1	Anvendelig batterikapacitet afhængigt af afladningstiden. C20: Afladning over en periode på 20 timer. C5: Afladning over en periode på 5 timer.
Hovedsikring	<ul style="list-style-type: none"> 63 A
Beskyttelsesgrad	<ul style="list-style-type: none"> IPX4²
2	IPX4-klassificering betyder, at det elektriske system er beskyttet mod vandsprøjt.

Opladningsenhed	
Udgangsstrøm	<ul style="list-style-type: none"> • 8 A • 10 A
Udgangsspænding	<ul style="list-style-type: none"> • 24 V nom.

Dæk til drivhjul	
Dæktype	<ul style="list-style-type: none"> • 14" punkteringsfrit, pneumatisk
Dæktryk	Det anbefalede maksimale dæktryk i bar eller kPa er angivet på siden af dækket eller fælgen. Hvis der er angivet mere end en værdi, er det den mindste værdi i de tilsvarende enheder, der gælder. (Tolerance = -0,3 bar, 1 bar = 100 kPa)

Dæk til svinghjul	
Dæktype	<ul style="list-style-type: none"> • 9" punkteringsfrit, pneumatisk • 8" punkteringsfrit
Dæktryk	Det anbefalede maksimale dæktryk i bar eller kPa er angivet på siden af dækket eller fælgen. Hvis der er angivet mere end en værdi, er det den mindste værdi i de tilsvarende enheder, der gælder. (Tolerance = -0,3 bar, 1 bar = 100 kPa)

Køreegenskaber	
Hastighed	<ul style="list-style-type: none"> • 3 km/t • 6 km/t • 10 km/t • 12 km/t
Maks. Stopafstand:	
Normal drift	<ul style="list-style-type: none"> • 490 mm (3 km/t) • 950 mm (6 km/t) • 2050 mm (10 km/t) • 2850 mm (12 km/t)

Køreegenskaber	
Nødbetjening	<ul style="list-style-type: none"> • 840 mm (6 km/t) • 1920 mm (10 km/t) • 2730 mm (12 km/t)
Maks. Forcerbar forhindringshøjde	<ul style="list-style-type: none"> • Fremad med kantstensklatrer: 100 mm • Fremad uden kantstensklatrer: 75 mm • Bagud: 40 mm
Nominel hældning ³ :	
3	<p>Statisk stabilitet ned ad bakke, op ad bakke og sidelæns i henhold til ISO 7176-1 = 9° (15,8 %)</p> <p>Dynamisk stabilitet i henhold til ISO 7176-2 = 6° (10,5 %)</p>
Ultra Low Maxx	<ul style="list-style-type: none"> • 6° (10,5 %) i henhold til producentens specifikationer med 136 kg nyttelast, 4° sædevinkel, 20° rygvinkel
Modulite uden sædehejs	<ul style="list-style-type: none"> • 10° (17,6 %) i henhold til producentens specifikationer med 160 kg nyttelast, 4° sædevinkel, 20° rygvinkel
Modulite med sædehejs	<ul style="list-style-type: none"> • 6° (10,5 %) i henhold til producentens specifikationer med 160 kg nyttelast, 4° sædevinkel, 20° rygvinkel
Maks. Hældning med tilkoblede parkeringsbremser	<ul style="list-style-type: none"> • 17,4 ° (op ad bakke) • 12,5 ° (ned ad bakke)
Dynamisk sidestabilitet:	
Min. Diameter til drejning i cirkler ved maks. Hastighed	<ul style="list-style-type: none"> • 3.200 mm (Ultra Low Maxx) • 4400 mm (Modulite)
Stabil ved pludselig drejning	<ul style="list-style-type: none"> • Ja

Køreegenskaber		
Kontinuerlig kørerækkevidde i overensstemmelse med ISO 7176-4 ⁴ :		
Ultra Low Maxx	73,5 Ah batterier	<ul style="list-style-type: none"> • 37 km (6 km/t) • 31 km (10 km/t) • 26 km (12 km/t)
	60 Ah batterier	<ul style="list-style-type: none"> • 27 km (6 km/t)
Modulite	73,5 Ah batterier	<ul style="list-style-type: none"> • 47 km (6 km/t) • 40 km (10 km/t) • 34 km (12 km/t)
	60 Ah batterier	<ul style="list-style-type: none"> • 35 km (6 km/t) • 30 km (10 km/t) • 26 km (12 km/t)
Manøvreringsafstandsområde i overensstemmelse med ISO 7176-4 ⁴ :		
4	Et el-køretøjs teoretiske køredistance påvirkes i høj grad af eksterne faktorer såsom kørestolens hastighedsindstilling, batteriernes opladningsstatus, den omgivende temperatur, lokal topografi, vejoverfladens egenskaber, dæktryk, brugerens vægt, kørestil og brug af batterierne til lys, servosystemer osv. De specificerede værdier er teoretiske maksimalt opnåelige værdier, der er målt i overensstemmelse med ISO 7176-4.	
Ultra Low Maxx	<ul style="list-style-type: none"> • 14 km (6 km/t) • 10 km (10 km/t) • 7 km (12 km/t) 	
Modulite	<ul style="list-style-type: none"> • 19 km (6 km/t) • 14 km (10 km/t) • 10 km (12 km/t) 	
Drejediometer	<ul style="list-style-type: none"> • 1975-2105 mm (Ultra Low Maxx) • 1506-2086 mm (Modulite) 	
Vendebredde	<ul style="list-style-type: none"> • 1300 - 1575 mm 	

Køreegenskaber	
Påkrævet bredde af vinklet korridor	<ul style="list-style-type: none"> • 1.100 mm (Ultra Low Maxx) • 930 mm (Modulite)
Påkrævet dybde af døråbning	<ul style="list-style-type: none"> • 1500 mm (Ultra Low Maxx) • 1260 mm (Modulite)
Påkrævet bredde af korridor til sideåbning	<ul style="list-style-type: none"> • 1140 mm (Ultra Low Maxx) • 990 mm (Modulite)

Mål i henhold til ISO 7176-5	Sædetype	
	Ultra Low Maxx	Modulite
Sæde til gulv-højde ⁵ :		
5 Målt uden sædepude		
Med hældningsmodul	<ul style="list-style-type: none"> • 420 mm (kun Ultra Low Maxx!) • 435 mm • 460 mm • 485 mm 	
Med sædehejs/tilt-modul	<ul style="list-style-type: none"> • 420-720 mm (kun Ultra Low Maxx!) • 435 - 735 mm • 460 - 760 mm • 485 - 785 mm 	
Maks. Højde i alt	<ul style="list-style-type: none"> • 1.101 - 1.210 mm 	<ul style="list-style-type: none"> • 1000 - 1335 mm
Maks. Bredde i alt (afhængig af sædebredde og understellets bredde)	<ul style="list-style-type: none"> • 565 - 865 mm 	<ul style="list-style-type: none"> • 565 - 690 mm • 565-730 mm (Modulite HD)
Længde i alt (med standardbenstøtter)	<ul style="list-style-type: none"> • 1251 - 1300 mm 	<ul style="list-style-type: none"> • 1026 - 1300 mm
Opbevaringslængde	<ul style="list-style-type: none"> • 830 - 1006 mm 	

Mål i henhold til ISO 7176-5	Sædetype	
	Ultra Low Maxx	Modulite
Opbevaringsbredde	<ul style="list-style-type: none"> • 565 - 865 mm 	<ul style="list-style-type: none"> • 565 - 690 mm
Opbevaringshøjde	<ul style="list-style-type: none"> • 1.101 - 1.210 mm 	<ul style="list-style-type: none"> • 1000 - 1180 mm
Afstand	<ul style="list-style-type: none"> • 70 mm 	

Kantstensvægt⁶

6 Den faktiske kantstensvægt afhænger af de beslag, som dit el-køretøj er udstyret med. Et Invacare-el-køretøj vejes, før det forlader fabrikken. Se den målte kantstensvægt (inkl. batterier) på typeskiltet.

	Sædetype	
	Ultra Low Maxx	Modulite
	<ul style="list-style-type: none"> • 148,6-190,1 kg 	<ul style="list-style-type: none"> • 105-185,2 kg

Komponentvægt

73,5 Ah-batterier	<ul style="list-style-type: none"> • ca. 23 kg pr. batteri
60 Ah-batterier	<ul style="list-style-type: none"> • ca. 20 kg pr. batteri

Nyttelast	Sædetype	
	Ultra Low Maxx	Modulite
Maks. passagermasse	<ul style="list-style-type: none"> • 136 kg 	<ul style="list-style-type: none"> • 136 kg (smalt stel) • 160 kg (bredt stel)

Akselbelastning

Maks. Frontakselbelastning	<ul style="list-style-type: none"> • 144,4 kg
Maks. Bagakselbelastning	<ul style="list-style-type: none"> • 267,2 kg

11 Service

11.1 Udførte eftersyn

Det bekræftes med stempel og underskrift, at alle opgaver på eftersynsplanen i service- og reparationsanvisningerne er blevet udført korrekt. Listen over de eftersynsopgaver, der skal udføres, kan findes i servicemanualen, der fås via Invacare.

Leveringseftersyn	Første årlige eftersyn
Stempel fra autoriseret leverandør/dato/underskrift	Stempel fra autoriseret leverandør/dato/underskrift
Andet årlige eftersyn	Tredje årlige eftersyn
Stempel fra autoriseret leverandør/dato/underskrift	Stempel fra autoriseret leverandør/dato/underskrift

Fjerde årlige eftersyn	Femte årlige eftersyn
Stempel fra autoriseret leverandør/dato/underskrift	Stempel fra autoriseret leverandør/dato/underskrift



Danmark:

Invacare A/S

Sdr. Ringvej 37

DK-2605 Brøndby

Tel: (45) (0)36 90 00 00

Fax: (45) (0)36 90 00 01

denmark@invacare.com

www.invacare.dk



Invacare GmbH

Am Achener Hof 8

D-88316 Isny

Germany



Invacare UK Operations Limited

Unit 4, Pencoed Technology Park, Pencoed

Bridgend CF35 5AQ

UK

1654743-G

2026-04-21



Yes, you can.®